

C10000P/C5000 智能充电器

使用说明

v1.2

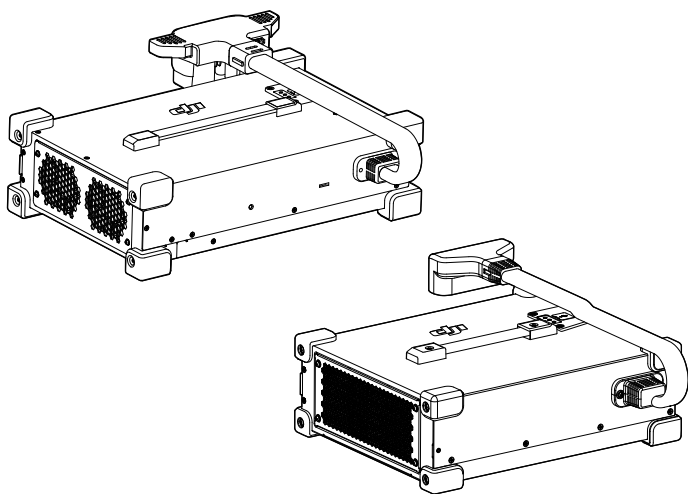

免责声明

感谢您购买大疆™ 创新 (DJI™) 产品。使用本产品之前, 请仔细阅读并遵循本文及大疆创新 (DJI) 提供的所有安全与合规操作指引, 否则可能会给您和周围的人带来伤害, 损坏本产品或其它周围物品。一旦使用本产品, 即视为您已经仔细阅读本文档, 理解、认可和接受本文档及本产品所有相关文档的全部条款和内容。您承诺仅出于正当目的使用本产品。您承诺对使用本产品以及可能带来的后果负全部责任。大疆创新 (DJI) 对于直接或间接使用本产品而造成的损坏、伤害以及任何法律责任不予负责。

DJI 是深圳市大疆创新科技有限公司及其关联公司的商标。本文出现的产品名称、品牌等, 均为其所属公司的商标或注册商标。本产品及手册为大疆创新版权所有。未经许可, 不得以任何形式复制翻印。

本文档及本产品所有相关的文档最终解释权归大疆创新 (DJI) 所有。如有更新, 恕不另行通知。请访问 www.dji.com 官方网站以获取最新的产品信息。

注意事项

1. 使用前请认真阅读本产品使用说明, 不遵循相关说明, 可能导致财产损失、人身伤害或死亡。本说明书中的警告和预防措施并不能涵盖所有可能发生的情况, 使用者必须要了解本说明书中没有提及的产品常识并保持谨慎的操作态度。
2. 禁止将 C5000 智能充电器的快充线接至 16A 或 10A 插座。
3. 仅持有效电工证的人员才可进行快充线接线操作, 且接线时必须佩戴绝缘手套。
4. 若接入电网使用快充, C10000P 智能充电器需连接输出功率为 12 kW 及以上的 380V 三相电, C5000 智能充电器需连接输出功率为 6 kW 及以上的 220V 单相电。
5. 若搭配第三方发电机使用快充, C10000P 智能充电器需搭配输出功率为 12 kW 及以上的 380V 三相电发电机, C5000 智能充电器需搭配输出功率为 6 kW 及以上的 220V 单相电发电机。
6. 严禁在阳光直射、雷电及雷雨天气或潮湿的环境中使用本产品。
7. 务必于合适的环境温度使用智能充电器 (建议 0°C 至 40°C)。
8. 本产品应远离热源、高压、水、可燃性气体、腐蚀性剂等危险物品。
9. 充电时, 请远离可燃物, 切勿将智能充电器或电池放置于地毯上进行充电。
10. 产品需放置在水平台面, 不能倾斜歪倒, 两端通风孔务必留有足够通风距离 (建议 >50 cm), 保障产品工作时通风良好。
11. 请选择开阔场地进行充电, 务必远离电池存储区域。为保证充电安全, 充电时, 电池与智能充电器之间的距离需大于 30 cm 且电池应避免充电器两端的通风孔, 以免因为发热集中而导致的智能充电器或电池故障, 甚至造成火灾等严重后果。
12. 使用智能充电器对电池进行充电前, 请仔细阅读电池的相关安全说明及使用注意, 并严格按照里面的内容进行操作。
13. 若遇火警, 请正确使用干粉灭火器进行灭火, 使用液体类灭火器可能会有触电危险。
14. 请勿在充电过程中拔出 AC 电源线或电池充电线。充电完成后, 请及时拔出电池。
15. 若电池充电线的连接头附有异物, 请及时进行清理, 清理前确保智能充电器未接入外部电源。
16. 移动或搬运智能充电器时, 不要拉扯电池充电线。
17. 使用和放置电池充电线的连接头时请轻拿轻放, 防止连接头由于猛烈撞击而损坏。
18. 风扇防尘罩需定期拆卸后进行清理, 防止灰尘累积影响散热。
19. 智能充电器可通过 T60 或 T25P 农业无人机遥控器激活和升级固件。通过连接遥控器激活和升级智能充电器前, 请确保已将遥控器固件升级至最新版本。

物品清单

C10000P 智能充电器 / C5000 智能充电器 × 1

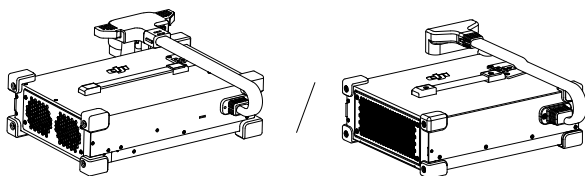

快充线 × 1

慢充线 * × 1

转接线 × 1

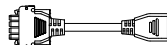

* 慢充线位于独立包装盒内。根据您所在的国家和地区的不同，慢充线的类型会有所差异，具体以实物为准。

简介

C10000P 智能充电器和 C5000 智能充电器（以下均简称“充电器”）支持快充和慢充两种充电方式，可连接 1 块智能飞行电池为其充电（适配电池见规格参数章节）。

充电器具备全新的自适应功率调节功能，即使在充电过程中发生散热孔堵塞等非致命性问题时也能自动调整充电电流，确保充电持续进行。充电器具备自检功能，用户可通过状态灯提示，对充电器的异常情况进行初步诊断，并可通过 USB-C 线连接智能充电器至遥控器，运行大疆农业 App 了解详细的异常情况说明。

此外，充电器还具有过流保护、过充保护、欠压保护、过温保护及状态指示等功能。

如无特别指出，本文所描述均为两款智能充电器的通用功能特性。同时，本文将以 C10000P 智能充电器作为主要图示，进行讲解说明。您所购买产品的实际外观结构，具体以实物为准。

部件名称

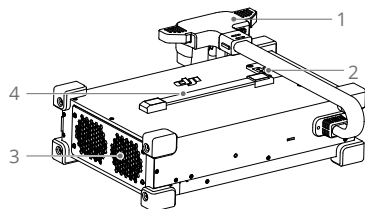

1. 电池充电线
2. 状态指示灯
3. 风扇防尘罩
4. 提手

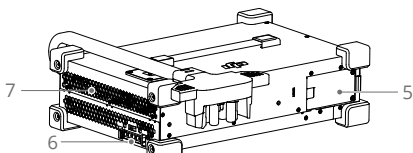

5. 线槽保护盖
6. 电源输入接口
7. 通风孔

状态指示灯

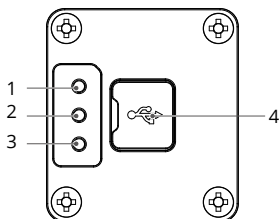

1. 充电通道状态灯
2. 直流模块状态灯
3. 发电机组 / 交流模块状态灯
4. USB-C 接口保护盖

LED 灯	闪灯方式	说明
充电通道状态灯	黄色常亮	已插入电池，等待充电
	绿色闪烁	电池充电中
	绿色常亮	电池已充满
	黄色闪烁	电池或通道告警
	红色闪烁	电池或通道故障
直流模块状态灯	黄色闪烁四次	直流模块未激活
	黄色闪烁	直流模块告警
	红色闪烁	直流模块故障
发电机组 / 交流模块状态灯	黄色闪烁四次	发电机组 / 交流模块未激活
	黄色闪烁	发电机组 / 交流模块告警
	红色闪烁	发电机组 / 交流模块故障
	红色闪烁四次	发电机组保养提示

⚠️ • 当状态灯闪烁提示告警或故障时，请连接充电器的 USB-C 接口和遥控器的 USB-A 接口，在遥控器上查看详细故障信息。

• 当充电器模块异常或损坏时，建议用户联系 DJI 或 DJI 授权的代理商维修或更换故障模块。

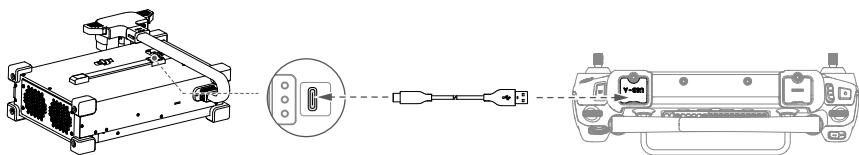

激活

首次使用智能充电器需要激活。将遥控器连接至互联网，用 USB-C 线连接充电器的 USB-C 接口和遥控器的 USB-A 接口，在大疆农业 App 主界面选择设备管理 > 充电设备进行激活。

使用

两款充电器均支持快充和慢充两种充电方式，不同充电方式下需使用对应的充电线将充电器接至符合要求的电源。

快充

⚠ 除去其他用电设备，需确保配电箱可为 C10000P 智能充电器提供至少 12 kW 功率（至少 16A 电流），为 C5000 智能充电器提供至少 6 kW 功率（至少 23 A 电流）。

1. 断开配电箱的空气断路器。

2. 连接快充线至电源。

- C10000P 智能充电器需连接至三相电。将快充线的三根火线（分别带 L1, L2, L3 标签）和一根地线（带 PE 标签），分别与配电箱的火线端子以及地线端子连接。

⚠ • 请咨询当地电工，确保三相电接线操作正确，并符合当地法规。

- 禁止将地线与零线或火线相接。

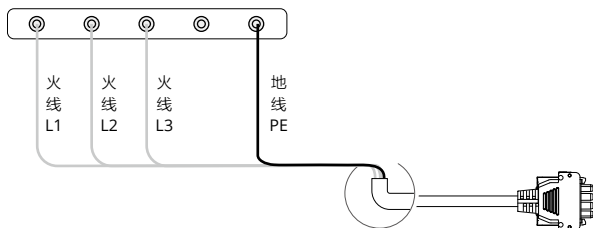

- C5000 智能充电器需连接至单相电。将快充线的火线（带 L 标签）、零线（带 N 标签）、地线（带 PE 标签）分别与配电箱的火线、零线、地线端子连接。

⚠ • 禁止将 C5000 智能充电器的快充线接至 16A 或 10A 电源插座。

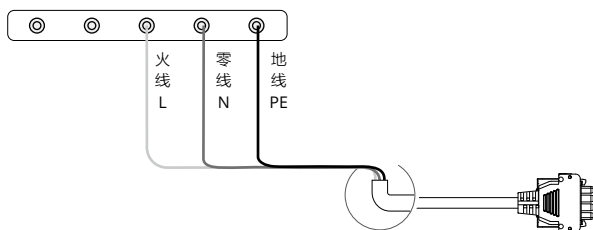

3. 从快充线上取出安全销，连接快充线至充电器，再重新插入安全销。

⚠ • 连接充电器后，务必将安全销插入到位，防止连接器松动导致损坏。

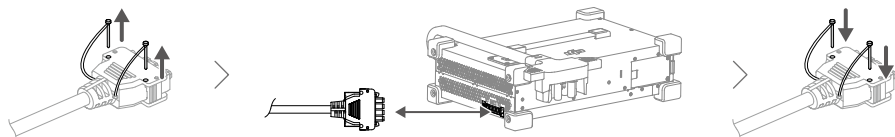

4. 闭合空气断路器。

5. 连接充电器和电池。

- 若您为 T60 农业无人飞机的用户，将 C10000P 智能充电器的电池充电线安装至风冷散热器上，再放置电池到风冷散热器中。充电器开始给电池充电。充电过程中，电池的 4 个 LED 灯依次闪烁。当电池 4 个 LED 灯变为常亮或全部熄灭，即可直接取走电池，然后放入另一块电池进行充电。

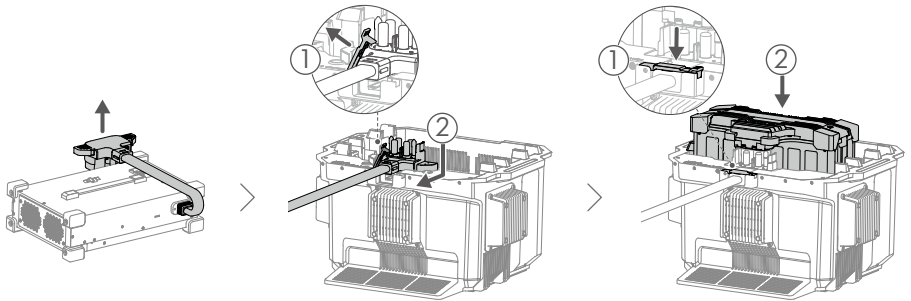

- 若您为 T25P 农业无人飞机的用户，将 C5000 智能充电器的电池充电线连接至电池。充电器开始给电池充电。充电过程中，电池的 4 个 LED 灯依次闪烁。当电池 4 个 LED 灯变为常亮或全部熄灭，即可直接取走电池，然后连接另一块电池进行充电。

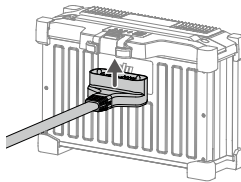

6. 充电结束后，需先断开空气断路器，再从充电器上断开快充线。

慢充

- ⚠
- 不同国家或地区的插座规格不同，请根据你所在的国家或地区，连接至相应的插座。
 - 交流插座需提供 16A 电流。
 - 连接充电器后，务必将安全销插入到位，防止连接器松动导致损坏。

1. 从转接线上取出安全销，连接转接线至充电器，再重新插入安全销。

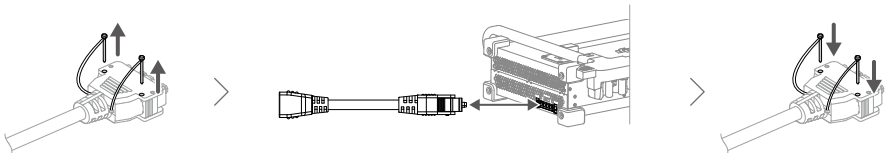

2. 连接慢充线与转接线，然后接至交流插座。

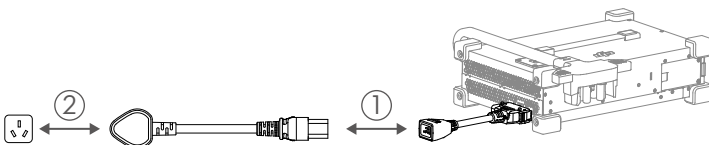

- 按照快充章节所述方式，连接充电器和电池。
- 充电结束后，从交流插座拔下电源插头，然后从充电器上断开电源线。

固件升级

若充电器需要更新固件，DJI 官网将发布固件升级通知，请留意产品下载页面。请按照以下方式，使用遥控器对充电器进行升级。

- 将遥控器接入互联网。使用 USB-C 线连接充电器的 USB-C 接口和遥控器的 USB-A 接口。
- 在遥控器上打开大疆农业 App，并根据提示进行固件下载和升级。

存储和保养

存储充电器

充电完成或不使用充电器时，请切断充电器的电源并从电池上断开电池充电线，将充电器置于水平台面放置。

- ⚠**
- 勿将充电器存储至阳光直射、雨淋或潮湿的环境中。
 - 充电器应远离热源、高压、水、可燃性气体、腐蚀性气体等危险物品存储。

保养充电器

请定期清洁风扇防尘罩，以保证散热效果。

- 拆除 4 颗螺丝，取下风扇防尘罩。
- 清洁风扇防尘罩上的灰尘和污垢后，按原位置装回，安装螺丝进行固定。

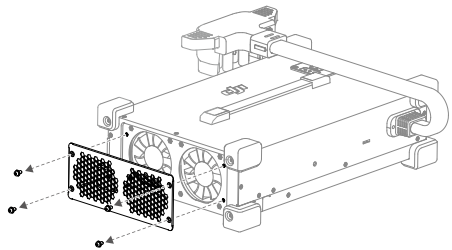

规格参数

参数	C10000P 智能充电器	C5000 智能充电器
型号	CSX801-10000	CSX802-5000
工作环境温度	0°C至 40°C	0°C至 40°C
输出通道	1	1
快充输入 / 输出	输入：380-420V AC, 50/60Hz, 最大 16A 输出：59.92V DC, 160A, 最大 9650W	输入：220-240V AC, 50/60Hz, 最大 23A 输出：59.92V DC, 75A, 最大 4500W
慢充输入 / 输出	输入：220-240V AC, 50/60Hz, 最大 16A 输出：59.92V DC, 50A, 最大 3000W	输入：220-240V AC, 50/60Hz, 最大 16A 输出：59.92V DC, 50A, 最大 3000W
适配智能电池	DB2100 智能飞行电池	DB800/DB1560/T40/T20P/T30 智能飞行电池
尺寸	400 × 266 × 120 mm	318.5 × 254 × 112 mm
重量	约 12.7 kg	约 8 kg

部件名称	有害物质					
	铅 (Pb)	汞 (Hg)	镉 (Cd)	六价铬 (Cr ⁶⁺)	多溴联苯 (PBB)	多溴二苯醚 (PBDE)
线路板	×	○	○	○	○	○
外壳	×	○	○	○	○	○
金属部件 (铜合金)	×	○	○	○	○	○
内部线材	×	○	○	○	○	○
其他配件	×	○	○	○	○	○

本表格依据 SJ/T 11364 的规定编制。
○：表示该有害物质在该部件所有均质材料中的含量均在 GB/T 26572 规定的限量要求以下。
×：表示该有害物质至少在该部件的某一均质材料中的含量超出 GB/T 26572 规定的限量要求。（产品符合欧盟 ROHS 指令环保要求）



在线技术支持



微信扫一扫关注
大疆农业公众号



大疆农服 App
扫码下载体验更多功能

