

**EPSON®**

**Manual del usuario  
Perfection V19 II/V39 II**



---

# Contenido

<b>Manual del usuario Perfection V19 II/V39 II .....</b>	<b>7</b>
<b>Características generales del producto .....</b>	<b>8</b>
Partes del escáner .....	8
Botones e indicadores del escáner .....	11
Cómo utilizar el soporte del escáner .....	11
<b>Cómo colocar originales en el escáner .....</b>	<b>16</b>
Cómo colocar originales en el cristal del escáner.....	16
Cómo colocar originales cuando está utilizando el soporte del escáner .....	19
Cómo colocar documentos gruesos .....	23
<b>Cómo escanear.....</b>	<b>24</b>
Cómo escanear utilizando Epson ScanSmart .....	24
Cómo iniciar un escaneo con un botón del escáner .....	25
Cómo seleccionar el modo de escaneo.....	26
Cómo escanear documentos o fotos en Epson ScanSmart .....	27
Cómo guardar un escaneo .....	31
Cómo enviar un escaneo a un servicio de la nube .....	31
Cómo adjuntar un escaneo a un correo electrónico .....	33
Cómo imprimir un escaneo.....	34
Cómo combinar fotos .....	36
Cómo seleccionar los ajustes de Epson ScanSmart .....	37
Cómo cambiar el producto Epson .....	37
Cómo cambiar los ajustes de escaneo .....	38
Ajustes de Mejora de fotos .....	40
Cómo cambiar los ajustes del nombre del archivo .....	42
Ajustes de imagen disponibles - Modo de documento.....	44
Ajustes de imagen disponibles - Modo de foto .....	46
Cómo cambiar los ajustes de guardar .....	49
Opciones de Guardar ajustes .....	51
Cómo personalizar los iconos de acción .....	53
Directrices para determinar la resolución de escaneo.....	55

<b>Cómo limpiar y transportar el producto .....</b>	<b>57</b>
Cómo limpiar el escáner.....	57
Cómo transportar el escáner.....	57
<b>Solución de problemas .....</b>	<b>59</b>
Estado de los indicadores del escáner.....	59
Solución de problemas de escaneo .....	60
El escáner no se enciende o se apaga inesperadamente .....	60
Los botones del escáner no funcionan como se esperaba .....	61
No puede iniciar Epson ScanSmart.....	61
El escaneo se tarda mucho .....	62
Solución de problemas con la calidad de la imagen escaneada .....	62
Aparecen colores irregulares, suciedad o manchas en la imagen escaneada .....	62
La calidad de la imagen es irregular .....	63
Aparecen manchas o líneas en todas las imágenes escaneadas .....	63
Las líneas rectas de la imagen aparecen torcidas.....	63
El texto o las imágenes tienen una apariencia borrosa.....	64
Los colores aparecen dispares en los bordes de la imagen .....	64
La parte posterior de la imagen original aparece en la imagen escaneada .....	64
Aparecen patrones ondulados en una imagen .....	65
No puede escanear el área correcta.....	65
No puede escanear varias fotos al mismo tiempo .....	65
La imagen se escanea al revés .....	65
No se reconocen los caracteres correctamente .....	66
Los márgenes de encuadernación de un folleto están distorsionados o borrosos.....	66
No puede resolver problemas en la imagen escaneada .....	67
Cómo revisar las aplicaciones .....	67
Cómo revisar las aplicaciones - Windows.....	68
Cómo revisar las aplicaciones - Mac.....	68
Cómo actualizar las aplicaciones y el firmware.....	68
Cómo desinstalar el software del producto.....	69
Cómo desinstalar el software del producto - Windows.....	69
Cómo desinstalar el software del producto - Mac .....	70
Dónde obtener ayuda (EE. UU. y Canadá) .....	71

Dónde obtener ayuda (América Latina).....	72
<b>Especificaciones técnicas .....</b>	<b>75</b>
Requisitos de sistema para Windows.....	75
Requisitos de sistema para Mac .....	75
Especificaciones generales.....	76
Especificaciones de las dimensiones .....	76
Especificaciones eléctricas .....	76
Especificaciones ambientales .....	77
Especificaciones de la interfaz USB.....	77
Especificaciones de seguridad y homologaciones .....	78
<b>Avisos.....</b>	<b>79</b>
Residuos de Aparatos Eléctricos y Electrónicos (RAEE) para América Latina .....	79
Instrucciones importantes de seguridad.....	80
Lapso de tiempo predeterminado para la gestión de energía de los productos Epson .....	81
Restricciones de copiado .....	81
Marcas comerciales .....	82
Aviso de derechos reservados .....	82
libTIFF Software Acknowledgment.....	83
Una nota sobre el uso responsable de los materiales con derechos de autor .....	83
Atribución de derechos reservados .....	83



---

# Manual del usuario Perfection V19 II/V39 II

Bienvenido al *Manual del usuario* de los escáneres Perfection V19 II/V39 II.

Para una versión PDF imprimible de esta guía, haga clic [aquí](#).

**Nota:** La disponibilidad de los productos mencionados en este manual varía según el país.

**Nota:** El escáner Perfection V39 II se muestra en la mayoría de las ilustraciones de este manual, a menos que se indique lo contrario.

---

## Características generales del producto

Consulte las siguientes secciones para conocer las características generales de su producto.

[Partes del escáner](#)

[Botones e indicadores del escáner](#)

[Cómo utilizar el soporte del escáner](#)

### Partes del escáner

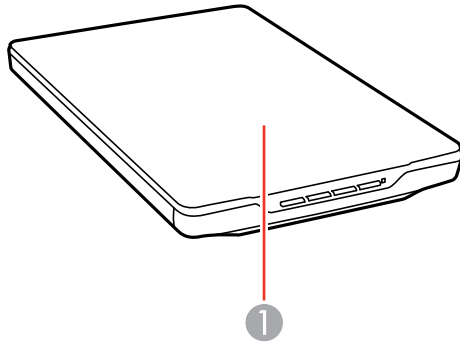



1 Tapa del escáner

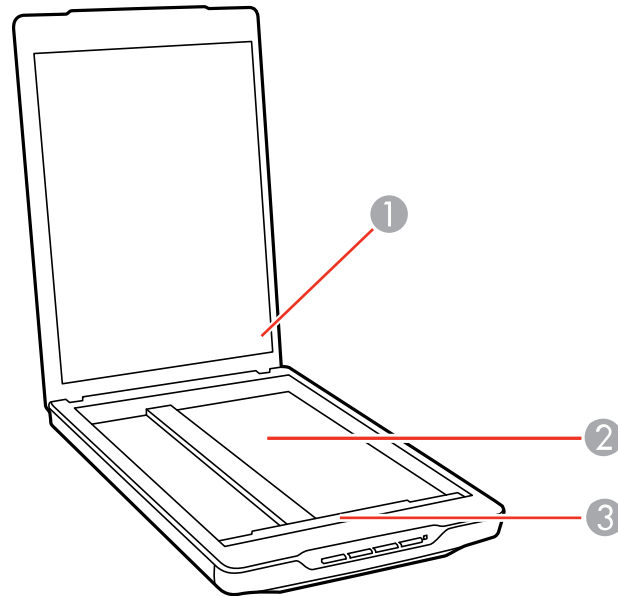

- 1 Cubierta para documentos
- 2 Cristal del escáner
- 3 Carro (localizado debajo del cristal del escáner)

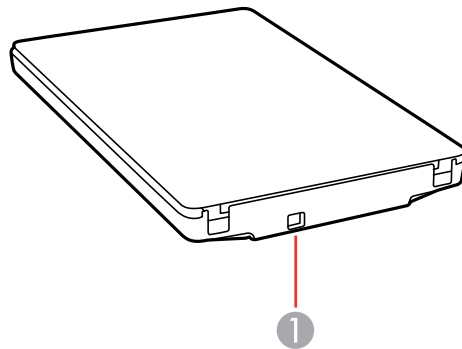

1 Puerto USB

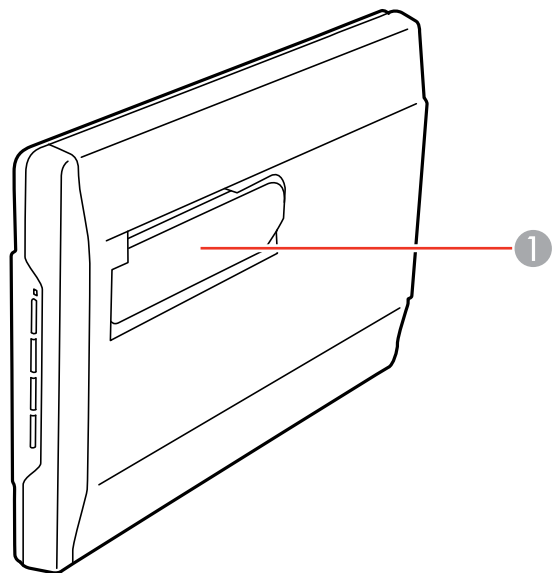



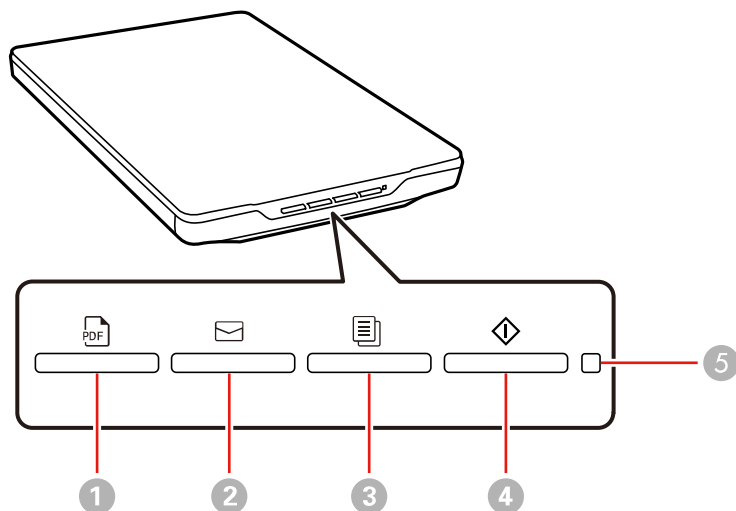

1 Soporte del escáner

**Tema principal:** [Características generales del producto](#)

## Botones e indicadores del escáner



- 1 Botón  PDF
- 2 Botón  de correo electrónico
- 3 Botón  de copiar
- 4 Botón  de iniciar
- 5 Indicador de estado

**Tema principal:** [Características generales del producto](#)

**Referencias relacionadas**

[Estado de los indicadores del escáner](#)

## Cómo utilizar el soporte del escáner

El escáner se puede utilizar en posición vertical si tiene un espacio limitado.

1. Coloque el escáner en posición vertical.

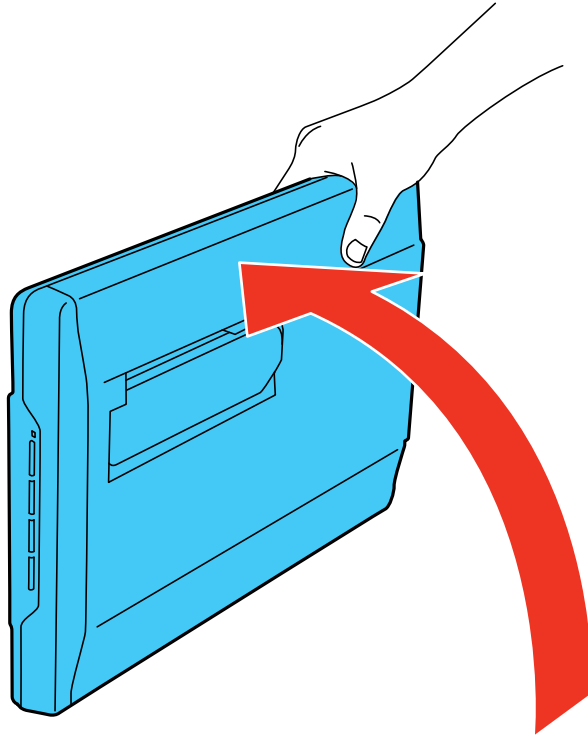

2. Extienda el soporte de la parte trasera del escáner hasta que encaje en su lugar.

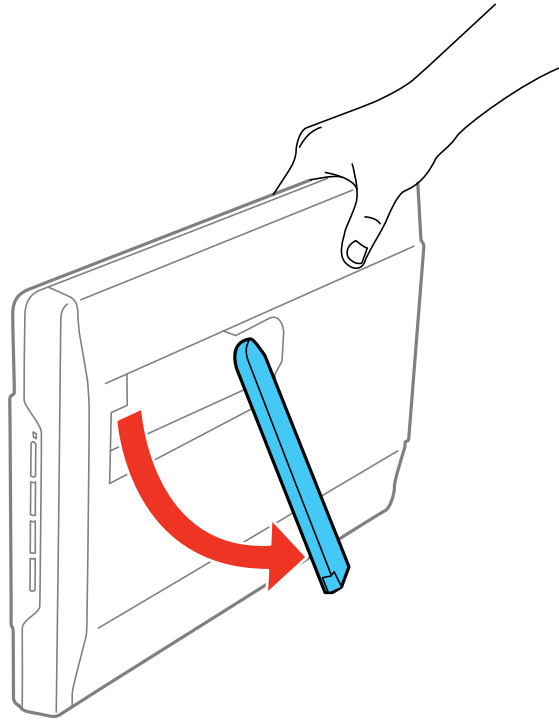

3. Incline el escáner hasta que quede apoyado sobre el soporte.

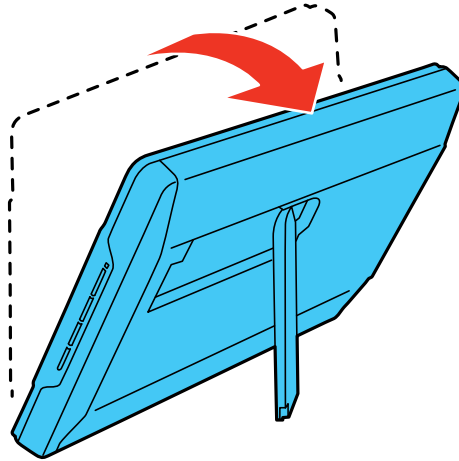

4. Para guardar el soporte, gírelo para que encaje en la parte trasera del escáner.

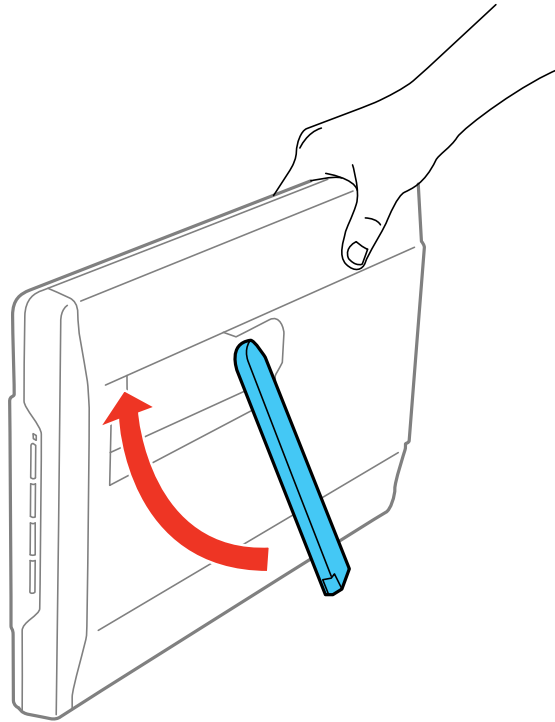

**Tema principal:** [Características generales del producto](#)

---

## Cómo colocar originales en el escáner

Siga las siguientes instrucciones para colocar sus originales en el escáner.

**Precaución:** No coloque ningún objeto encima del escáner y no utilice la tapa como una superficie para escribir para no dañarla.

[Cómo colocar originales en el cristal del escáner](#)

[Cómo colocar originales cuando está utilizando el soporte del escáner](#)

[Cómo colocar documentos gruesos](#)

## Cómo colocar originales en el cristal del escáner

Puede colocar originales directamente en el cristal del escáner.

**Precaución:** No coloque objetos pesados encima del cristal del escáner y no presione el cristal con demasiada fuerza, ya que podría dañar el escáner. No deje fotos en el cristal del escáner por un periodo prolongado, ya que se podrían adherir al cristal.



1. Abra la tapa del escáner.

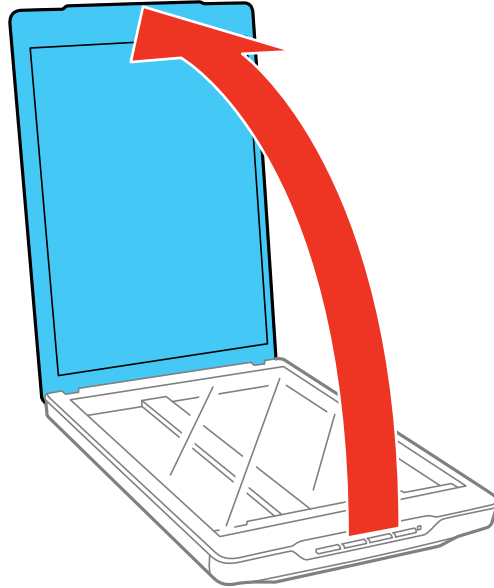

**Precaución:** Tenga cuidado de no abrir la tapa del escáner más allá del punto de detención (aproximadamente 100°) o podría dañarla.

2. Coloque el original boca abajo en el cristal del escáner con el borde superior orientado tal como se muestra a continuación. Deslice el original hacia los bordes de la esquina indicada.

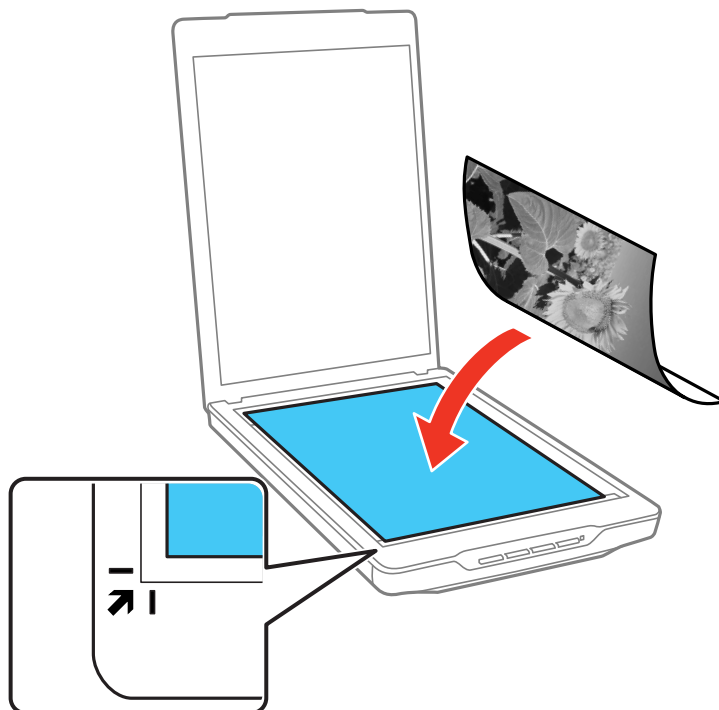

**Nota:** Al escanear documentos (utilizando Modo automático o Modo de documento): Para evitar recortarlos, aleje el original 0,1 pulg. (2,5 mm) del borde izquierdo y superior.



1. Abra la tapa del escáner.

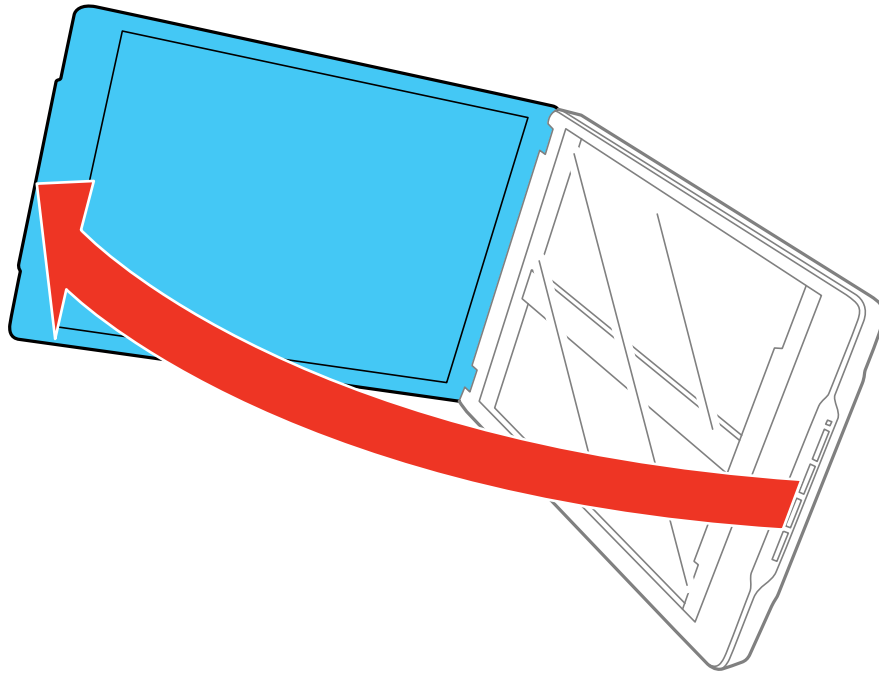

2. Coloque el original con la cara que desea escanear hacia abajo en el cristal del escáner y con el borde superior orientado tal como se muestra a continuación. Deslice el original hacia los bordes de la esquina indicada.

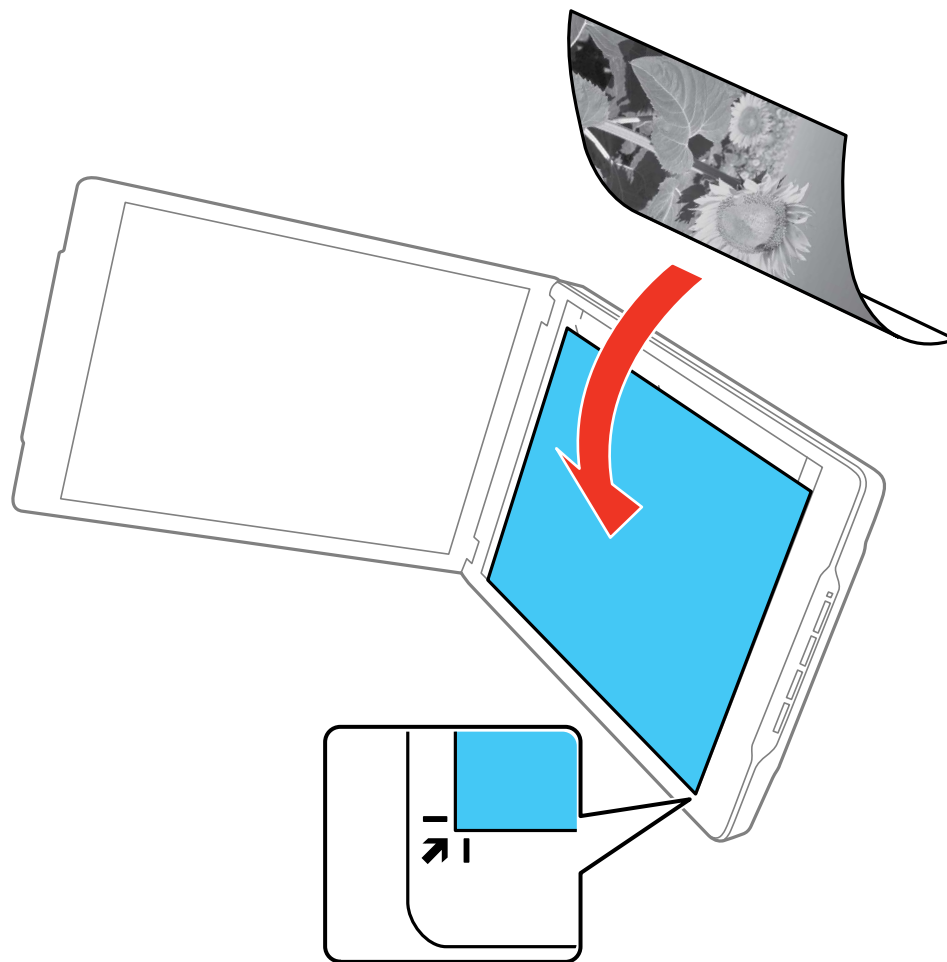

**Nota:** Es posible que el borde superior y el borde lateral se recorten 0,1 pulg. (2,5 mm).

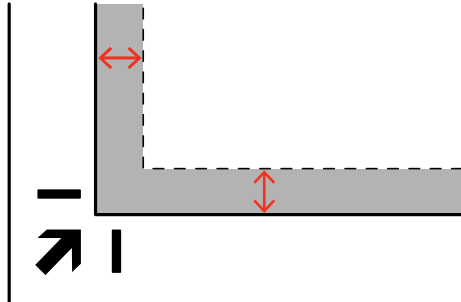

3. Cierre la tapa del escáner con cuidado y manténgala cerrada para no mover el original mientras escanea.

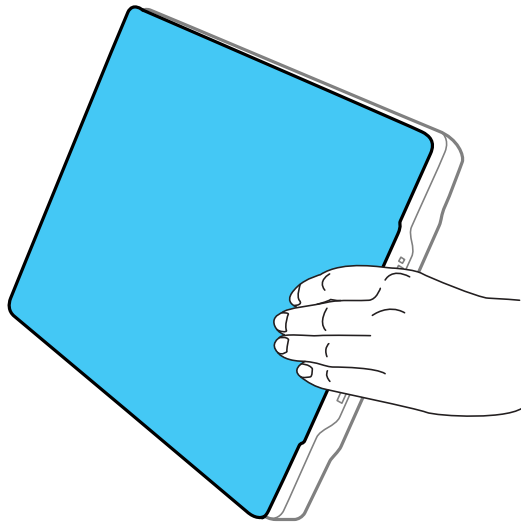

**Tema principal:** [Cómo colocar originales en el escáner](#)

**Tareas relacionadas**

[Cómo colocar originales en el cristal del escáner](#)

## Cómo colocar documentos gruesos

Si va a escanear un libro u otro documento grueso, puede retirar la tapa del escáner.

1. Sujete la tapa del escáner cerca de las bisagras y tire hacia arriba, manteniendo la tapa en posición horizontal.

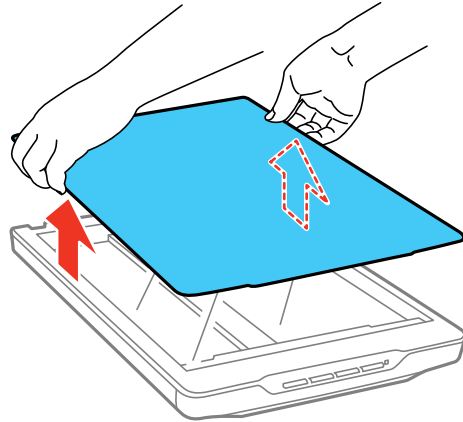

2. Coloque su documento con la cara que desea escanear hacia abajo en el cristal del escáner.

**Nota:** Presione su documento hacia abajo con cuidado para aplanarlo y manténgalo presionado mientras escanea.

3. Cuando termine de escanear, vuelva a colocar la tapa del escáner en orden contrario al que la retiró.

**Tema principal:** [Cómo colocar originales en el escáner](#)

---

## Cómo escanear

Puede escanear sus originales y guardarlos como archivos digitales.

[Cómo escanear utilizando Epson ScanSmart](#)

[Cómo escanear documentos o fotos en Epson ScanSmart](#)

[Cómo combinar fotos](#)

[Cómo seleccionar los ajustes de Epson ScanSmart](#)

[Directrices para determinar la resolución de escaneo](#)

## Cómo escanear utilizando Epson ScanSmart

Epson ScanSmart tiene tres modos que le permiten escanear fácilmente. Seleccione la opción que mejor corresponda a los tipos de originales que desea escanear:

- **Modo automático:** Automáticamente detecta el tipo de original para escanear.
- **Modo de documento:** Escanea utilizando las funciones de ajuste apropiadas para documentos.
- **Modo de foto:** Escanea utilizando las funciones de ajuste de calidad de imagen apropiadas para fotos.

### Recorte automático según el tamaño de los originales

Puede escanear y guardar los originales sin establecer el tamaño. Los originales se recortan al tamaño correcto de forma automática según el tamaño de los originales. La función de recorte automático no solo sirve para originales de tamaños estándares, sino también para documentos de formas irregulares, tales como recibos, comprobantes y fotos de diferentes tamaños. Al escanear fotos, puede guardar varias fotos a la vez y recortarlas individualmente sin tener que escanearlas una por una.

- Seleccione **Modo automático** o el modo de escaneo que mejor corresponda al tipo de original que desea escanear. Vaya a **Ajustes > Ajustes de escaneo** para seleccionar el modo de escaneo.
  - Para escanear documentos: Utilice **Modo automático** o **Modo de documento**.
  - Para escanear fotos: Utilice **Modo automático** o **Modo de foto**.
  - Cuando utilice **Modo de documento**, configure **Ajustes personalizados > Tamaño de documento** en **Detección automática**.

**Nota:** Los procedimientos de operación y las funciones disponibles pueden variar según el modelo del escáner y la versión de la aplicación que está utilizando.

[Cómo iniciar un escaneo con un botón del escáner](#)



[Cómo seleccionar el modo de escaneo](#)

**Tema principal:** [Cómo escanear](#)

**Tareas relacionadas**

[Cómo colocar originales en el cristal del escáner](#)

[Cómo colocar originales cuando está utilizando el soporte del escáner](#)

[Cómo escanear documentos o fotos en Epson ScanSmart](#)



## Cómo iniciar un escaneo con un botón del escáner

Puede escanear utilizando un botón del escáner. Su producto automáticamente selecciona los ajustes de escaneo predeterminados adecuados; también puede ver o cambiarlos, según sea necesario.

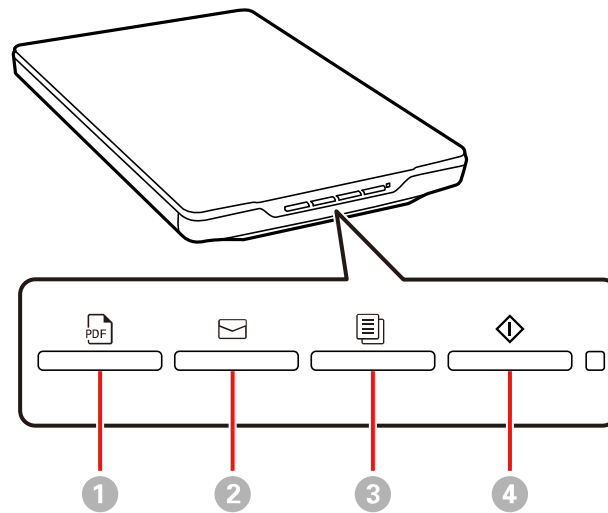
1. Asegúrese de haber instalado el software del escáner y de haber conectado el escáner a la computadora.
2. Coloque el original en el escáner.
3. Pulse uno de los siguientes botones del escáner:



- 1 El botón  PDF guarda la imagen escaneada en formato PDF.

- 2 El botón  de correo electrónico inicia un escaneo, luego abre el cliente de correo electrónico en su computadora y adjunta las imágenes escaneadas a un mensaje de correo electrónico.
- 3 El botón  de copiar escanea sus originales y las manda a imprimir a una impresora conectada a la computadora.
- 4 El botón  de iniciar abre el programa Epson ScanSmart para que pueda seleccionar el modo de escaneo, los ajustes y la acción.

4. Siga las instrucciones que aparecen en pantalla para guardar la imagen escaneada.

**Tema principal:** [Cómo escanear utilizando Epson ScanSmart](#)

#### **Tareas relacionadas**

[Cómo colocar originales en el cristal del escáner](#)

[Cómo colocar originales cuando está utilizando el soporte del escáner](#)

[Cómo escanear documentos o fotos en Epson ScanSmart](#)

[Cómo enviar un escaneo a un servicio de la nube](#)

[Cómo adjuntar un escaneo a un correo electrónico](#)

[Cómo imprimir un escaneo](#)

## **Cómo seleccionar el modo de escaneo**

Puede seleccionar el modo de escaneo según el tipo de originales que va a escanear.



1. Haga clic en **Ajustes** en la ventana de Epson ScanSmart.
2. Seleccione el modo de escaneo en la ventana Ajustes de escaneo.
  - **Modo automático:** Este modo de escaneo automáticamente detecta el tipo de contenido que va a escanear y selecciona los ajustes.
  - **Modo de documento:** Seleccione este modo de escaneo al escanear documentos. También puede seleccionar varias opciones de ajuste de imagen, además de previsualizar y cambiar el tamaño de la imagen escaneada.
  - **Modo de foto:** Seleccione este modo de escaneo al escanear fotos. Puede personalizar todos los ajustes disponibles manualmente, además de previsualizar y cambiar el tamaño de la imagen escaneada.
3. Revise las imágenes escaneadas y edítelas, según sea necesario.

**Tema principal:** [Cómo escanear utilizando Epson ScanSmart](#)

## Cómo escanear documentos o fotos en Epson ScanSmart

Puede escanear y revisar documentos y fotos en Epson ScanSmart.

**Nota:** Las imágenes en este manual muestran pantallas de Windows. Las pantallas de Mac pueden ser un poco diferentes. Es posible que no todas las opciones estén disponibles, ya que depende del modelo de su producto y la versión del software que está utilizando.

1. Cargue el original en el producto.
2. Abra Epson ScanSmart en su computadora. Realice una de las siguientes acciones:
  - **Windows 11:** Haga clic en , luego busque la aplicación **Epson ScanSmart** y selecciónela.
  - **Windows 10:** Haga clic en  > **Epson Software** > **Epson ScanSmart**.
  - **Windows 8.x:** Navegue a la pantalla **Aplicaciones** y seleccione **Epson ScanSmart**.
  - **Windows (otras versiones):** Haga clic en  o en **Inicio**, luego seleccione **Todos los programas** o **Programas**. Seleccione **Epson Software** > **Epson ScanSmart**.
  - **Mac:** Abra la carpeta **Aplicaciones**, abra la carpeta **Epson Software** y seleccione **Epson ScanSmart**.

Verá una pantalla como esta:

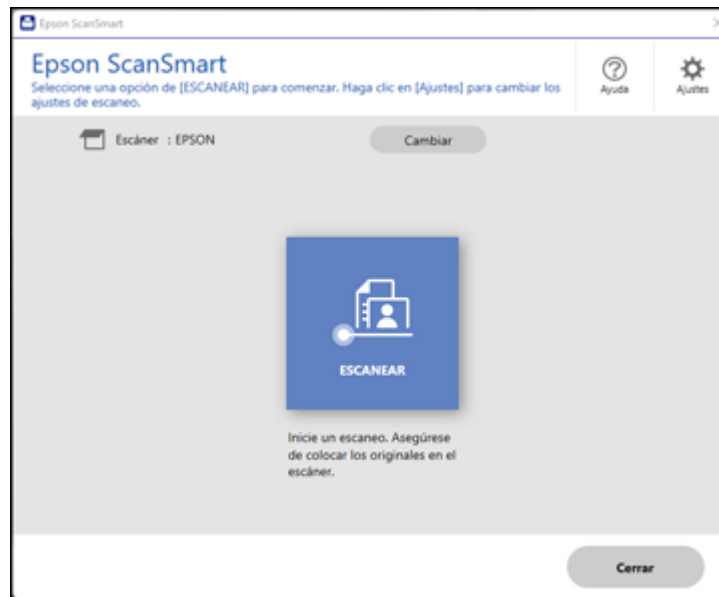

3. Seleccione **ESCANEAR**.

El original se escanea. Cuando termine el escaneo, verá una pantalla como esta:

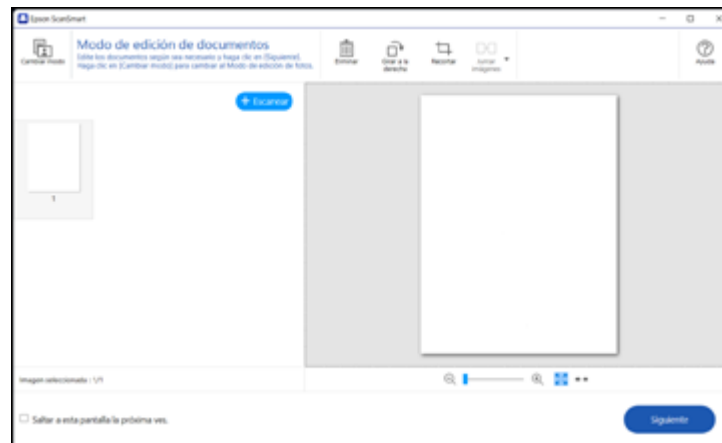

4. Puede revisar, editar o cambiar el orden de las imágenes escaneadas, tal como se indica a continuación:
  - Seleccione **+ Escanear** para escanear más originales.
  - Seleccione **Eliminar** para borrar las imágenes escaneadas que están seleccionadas.
  - Seleccione **Girar a la derecha** para girar cada imagen escaneada.
  - Seleccione **Recortar** para recortar la imagen seleccionada.
  - Pulse la tecla Ctrl y haga clic en dos imágenes, seleccione **Juntar imágenes** y siga las instrucciones que aparecen en pantalla para combinarlas en una sola imagen.
5. Si se detecta el Modo de foto automáticamente, las siguientes opciones de mejora están disponibles:
  - **Mejora de color automática:** automáticamente ajusta el brillo, el contraste y la saturación de las fotos.
  - **Restaurar colores desvaídos:** restaura automáticamente los colores de fotos descoloridas.
  - **Eliminar ojos rojos:** automáticamente elimina el efecto de ojos rojos de las fotos.
  - **Recorte automático:** automáticamente recorta los bordes de las imágenes escaneadas.

**Nota:**

Puede escanear varias fotos a la vez. Deje un espacio de por lo menos 0,8 pulg. (20 mm) entre las fotos. También asegúrese de colocar cada foto aproximadamente 0,24 pulg. (6 mm) de los bordes del cristal del escáner.

6. Cuando termine de revisar y editar las imágenes escaneadas, haga clic en **Siguiente**.

Verá una pantalla como esta:

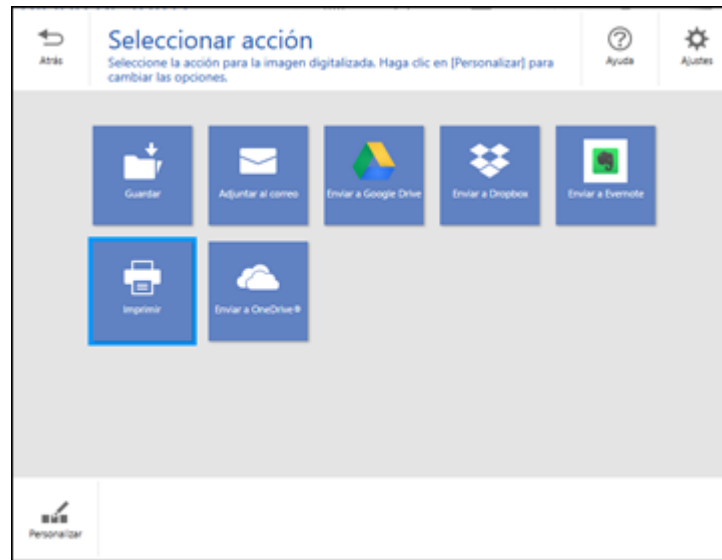

7. Seleccione una opción para guardar, enviar o imprimir las imágenes escaneadas. Consulte los enlaces que se indican a continuación.

[Cómo guardar un escaneo](#)

[Cómo enviar un escaneo a un servicio de la nube](#)

[Cómo adjuntar un escaneo a un correo electrónico](#)

[Cómo imprimir un escaneo](#)

**Tema principal:** [Cómo escanear](#)

**Referencias relacionadas**

[Ajustes de imagen disponibles - Modo de documento](#)

[Ajustes de imagen disponibles - Modo de foto](#)

**Tareas relacionadas**

[Cómo cambiar el producto Epson](#)

[Cómo cambiar los ajustes de escaneo](#)

[Ajustes de Mejora de fotos](#)

[Cómo cambiar los ajustes del nombre del archivo](#)

## Cómo guardar un escaneo

Puede guardar una imagen escaneada en su computadora en una variedad de formatos.

1. Asegure que haya escaneado y revisado todos sus originales. Consulte el enlace que aparece al final de esta sección.
2. En la ventana **Seleccionar acción**, haga clic en **Guardar**.

Verá una pantalla como esta:

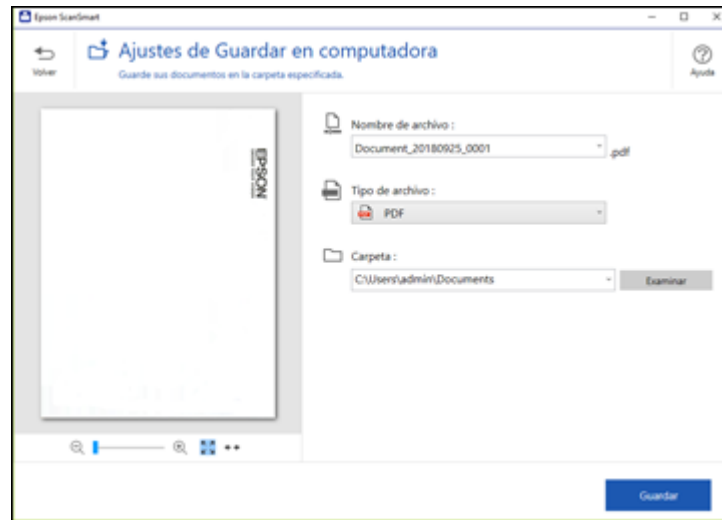

3. Cambie los ajustes, tal como se indica a continuación:
  - El tipo de documento y la fecha de escaneo para el nombre del archivo se detectan automáticamente. Puede cambiarlos, según sea necesario.
  - Puede guardar la imagen escaneada en una variedad de formatos.
  - Seleccione la carpeta en su computadora donde desea guardar el archivo.
4. Haga clic en **Guardar**.

**Tema principal:** [Cómo escanear documentos o fotos en Epson ScanSmart](#)

## Cómo enviar un escaneo a un servicio de la nube

Puede subir las imágenes escaneadas a un servicio de la nube. Se requiere acceso a Internet.

1. Asegure que haya escaneado y revisado todos sus originales. Consulte el enlace que aparece al final de esta sección.
2. En la ventana **Seleccionar acción**, haga clic en una de las opciones de envío a servicio de la nube. Verá una pantalla como esta:

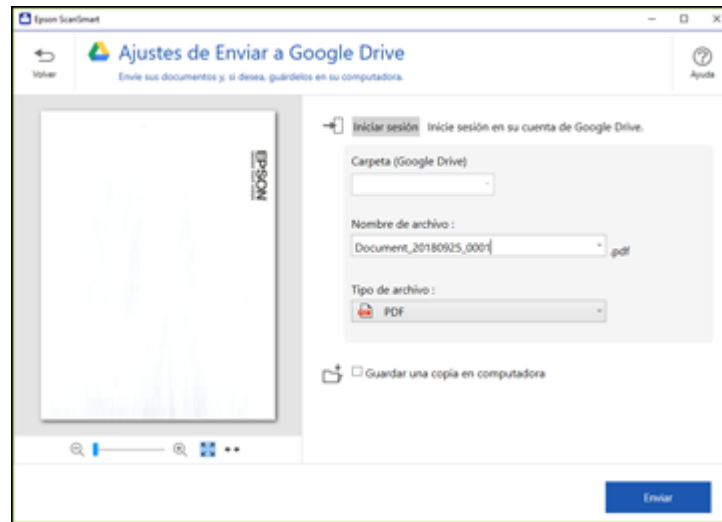

3. Inicie sesión en su cuenta.

**Nota:** Es posible que tenga que darle permiso a Epson ScanSmart para acceder a su cuenta. La primera vez que inicia sesión, puede aparecer un mensaje pidiéndole que introduzca un código de autenticación. Solo puede guardar las imágenes escaneadas en carpetas de nivel superior; no puede guardarlas en una carpeta anidada.

4. Cambie los ajustes, tal como se indica a continuación:
  - Seleccione la carpeta en su cuenta donde desea enviar el documento.
  - El tipo de documento y la fecha de escaneo para el nombre del archivo se detectan automáticamente. Puede cambiarlos, según sea necesario.
  - Puede guardar la imagen escaneada en una variedad de formatos.
  - Si también desea guardar una copia de la imagen escaneada en su computadora, haga clic en la casilla de verificación.



5. Haga clic en **Enviar**.

**Tema principal:** [Cómo escanear documentos o fotos en Epson ScanSmart](#)

## Cómo adjuntar un escaneo a un correo electrónico

Puede adjuntar una imagen escaneada a un mensaje de correo electrónico como un archivo adjunto.

**Nota:** Epson ScanSmart solo admite Outlook o software de correo electrónico que sea compatible con MAPI. Las siguientes versiones de Outlook son compatibles con Epson ScanSmart: Microsoft Outlook 2003/2007/2010/2013/2016/2019/2021 (de 32 bits). Revise la utilidad de ayuda de su software de correo electrónico para confirmar si es compatible con MAPI.

**Nota:** Debe configurar los ajustes de su cuenta y aplicación de correo electrónico antes de escanear. Debe instalar un programa de correo electrónico de tipo MAPI, tal como Outlook Express, Windows Live Mail, Entourage o Mac Mail. La función Adjuntar a correo electrónico solo admite aplicaciones de correo compatibles con MAPI de 32 bits. Los servicios de correo electrónico basados en Web, tal como Gmail, no son compatibles. Si ve un mensaje de error, es posible que su aplicación de correo electrónico no sea compatible y tendrá que guardar los escaneos y adjuntar el archivo manualmente a un correo electrónico.

1. Asegure que haya escaneado y revisado todos sus originales. Consulte el enlace que aparece al final de esta sección.
2. En la ventana **Seleccionar acción**, haga clic en **Adjuntar a correo electrónico**.

Verá una pantalla como esta:

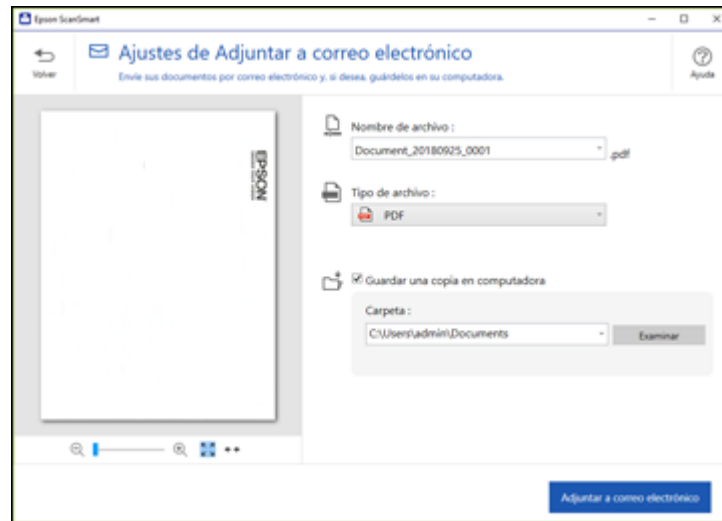

3. Cambie los ajustes, tal como se indica a continuación:
  - El tipo de documento y la fecha de escaneo para el nombre del archivo se detectan automáticamente. Puede cambiarlos, según sea necesario.
  - Puede guardar la imagen escaneada en una variedad de formatos.
  - Si también desea guardar una copia de la imagen escaneada en su computadora, asegure que la casilla de verificación esté seleccionada y seleccione la carpeta en la computadora donde desea guardar el archivo.
4. Haga clic en **Adjuntar a correo electrónico**.

Se abre su programa de correo electrónico con el archivo adjunto a un mensaje de correo electrónico nuevo.

**Tema principal:** [Cómo escanear documentos o fotos en Epson ScanSmart](#)

## Cómo imprimir un escaneo

Puede imprimir su imagen escaneada y guardarla en su computadora.

1. Asegure que haya escaneado y revisado todos sus originales. Consulte el enlace que aparece al final de esta sección.

2. En la ventana **Seleccionar acción**, haga clic en **Imprimir**.  
Verá una pantalla como esta:

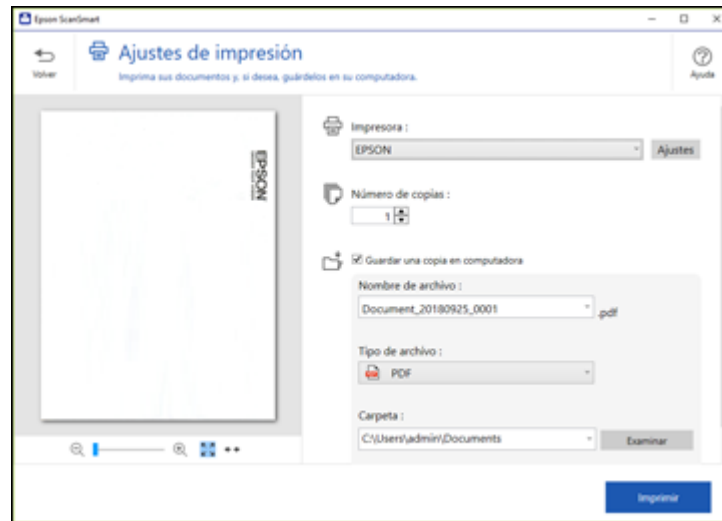

3. Cambie los ajustes, tal como se indica a continuación:
  - Seleccione la impresora Epson y cambie los ajustes de impresión, según sea necesario.
  - Seleccione el número de copias que desea imprimir.
  - Si también desea guardar una copia de la imagen escaneada en su computadora, haga clic en la casilla de verificación.
  - El tipo de documento y la fecha de escaneo para el nombre del archivo se detectan automáticamente. Puede cambiarlos, según sea necesario.
  - Puede guardar la imagen escaneada en una variedad de formatos. Si selecciona PDF con capacidad de búsqueda como el **Tipo de archivo**, puede seleccionar el idioma de OCR (reconocimiento óptico de caracteres).
  - Seleccione la carpeta en su computadora donde desea guardar el archivo.
4. Haga clic en **Imprimir**.

**Tema principal:** [Cómo escanear documentos o fotos en Epson ScanSmart](#)

## Cómo combinar fotos

Puede combinar las fotos escaneadas para crear una sola imagen. Puede utilizar cualquiera de los siguientes métodos.

- **Unión básica:** Combina dos imágenes en una: las imágenes pueden estar colocadas lado a lado o una encima de la otra.



- **Unión avanzada:** Combina las imágenes en una mediante la detección automática de las áreas superpuestas de las imágenes (Perfection V39 II solamente).



**Nota:** No se pueden combinar imágenes que son demasiado grandes. El borde más largo de la foto no debe exceder lo siguiente:

- **Unión básica:** 65 535 píxeles (Windows) o 39 686 píxeles (Mac)
- **Unión avanzada:** 25 000 píxeles
  - Esta función no se puede utilizar con todas las imágenes, incluyendo imágenes monótonas y gráficas.

1. Coloque los originales en el escáner.
2. Abra Epson ScanSmart. Realice una de las siguientes acciones:
  - Para escanear desde el escáner, pulse el botón  del escáner. Epson ScanSmart se abre y empieza a escanear.
  - Para escanear desde su computadora, inicie Epson ScanSmart y luego haga clic en **ESCANEAR**.Al utilizar la función **Unión avanzada**, puede escanear los originales varias veces a medida que las desplaza ligeramente cada vez para asegurar que los escaneos resultantes se superpongan.
3. Seleccione las fotos que desea combinar y luego haga clic en **Juntar imágenes**. Para seleccionar varias fotos, mantenga presionada la tecla Ctrl o Mayús mientras hace clic en las imágenes.

4. Seleccione **Unión básica** o **Unión avanzada**.
5. En la pantalla **Juntar imágenes**, revise la imagen combinada. Cuando selecciona **Unión básica**, puede editar la imagen utilizando los botones en la parte superior de la pantalla a para girar y cambiar la posición de las imágenes.
6. Haga clic en **Aceptar** y luego siga las instrucciones que aparecen en pantalla para guardar la imagen.

**Tema principal:** [Cómo escanear](#)

**Referencias relacionadas**

[Ajustes de imagen disponibles - Modo de foto](#)

## Cómo seleccionar los ajustes de Epson ScanSmart

Después de iniciar Epson ScanSmart, puede cambiar varios ajustes de escaneo.

[Cómo cambiar el producto Epson](#)

[Cómo cambiar los ajustes de escaneo](#)

[Ajustes de Mejora de fotos](#)

[Cómo cambiar los ajustes del nombre del archivo](#)

[Ajustes de imagen disponibles - Modo de documento](#)

[Ajustes de imagen disponibles - Modo de foto](#)

[Cómo cambiar los ajustes de guardar](#)

[Opciones de Guardar ajustes](#)

[Cómo personalizar los iconos de acción](#)

**Tema principal:** [Cómo escanear](#)

## Cómo cambiar el producto Epson

Si está utilizando más de un producto Epson con Epson ScanSmart, puede cambiar el producto que está utilizando con su computadora.

1. En la pantalla principal, haga clic en **Cambiar**.

Verá una pantalla como esta:



2. Seleccione el producto Epson que desea utilizar con su computadora y haga clic en **Aceptar**.

**Tema principal:** [Cómo seleccionar los ajustes de Epson ScanSmart](#)

## Cómo cambiar los ajustes de escaneo

Puede cambiar los ajustes de escaneo detallados, tales como la resolución, el tamaño del documento y más.

1. Haga clic en el botón  **Ajustes**.

Verá una pantalla como esta:

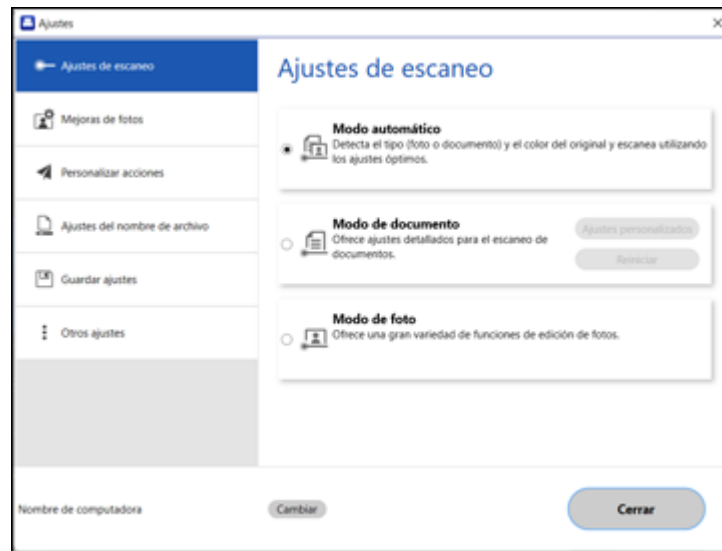

2. Realice una de las siguientes acciones:

- Para cambiar los ajustes de Modo de documento, seleccione **Modo de documento > Ajustes personalizados**.
- Para cambiar el Modo de foto, seleccione **Modo de foto** y haga clic en **Cerrar**. Cuando inicie un escaneo, verá un mensaje indicándole que seleccione los ajustes de escaneo.

Verá una pantalla como esta:

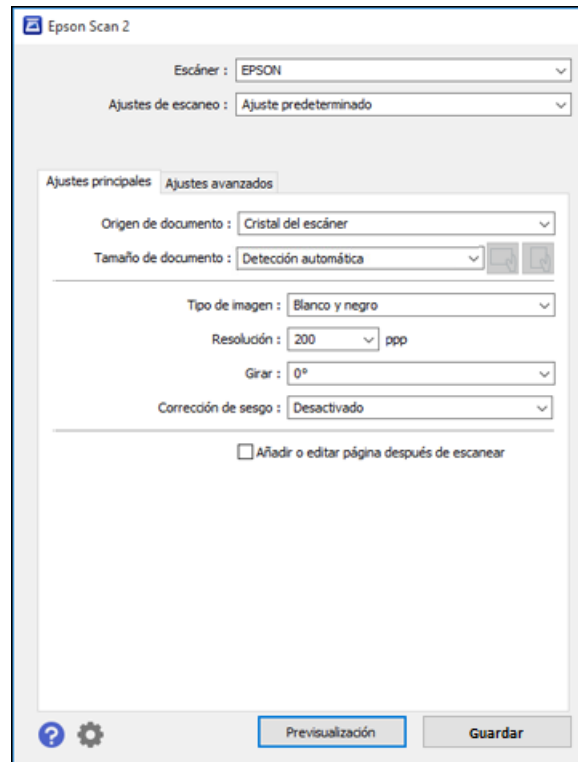

3. Cambie los ajustes, según sea necesario, y haga clic en **Guardar**.

**Tema principal:** [Cómo seleccionar los ajustes de Epson ScanSmart](#)

## Ajustes de Mejora de fotos

Puede cambiar las opciones de mejora de fotos.

1. Haga clic en el botón  **Ajustes**.



Verá una pantalla como esta:

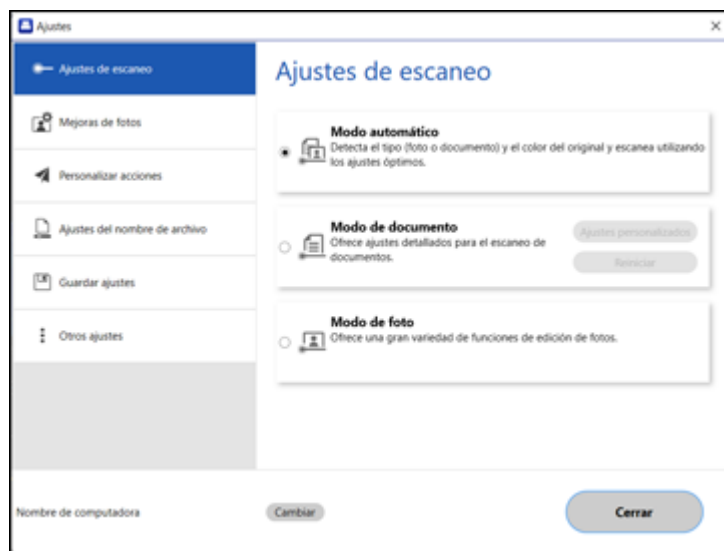

2. Haga clic en la ficha **Mejoras de fotos**.

Verá una pantalla como esta:

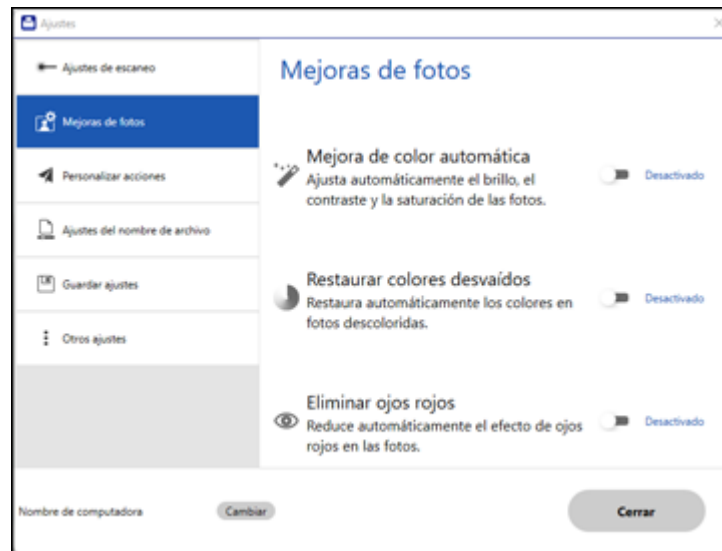

3. Cambie los ajustes, según sea necesario:
  - **Mejora de color automática:** automáticamente ajusta el brillo, el contraste y la saturación de las fotos.
  - **Restaurar colores desvaídos:** restaura automáticamente los colores de fotos descoloridas.
  - **Eliminar ojos rojos:** automáticamente elimina el efecto de ojos rojos de las fotos.
4. Haga clic en **Cerrar**.

**Tema principal:** [Cómo seleccionar los ajustes de Epson ScanSmart](#)

## Cómo cambiar los ajustes del nombre del archivo

Puede cambiar el método predeterminado de nombrar los archivos para sus escaneos.

1. Haga clic en el botón  **Ajustes**.

Verá una pantalla como esta:

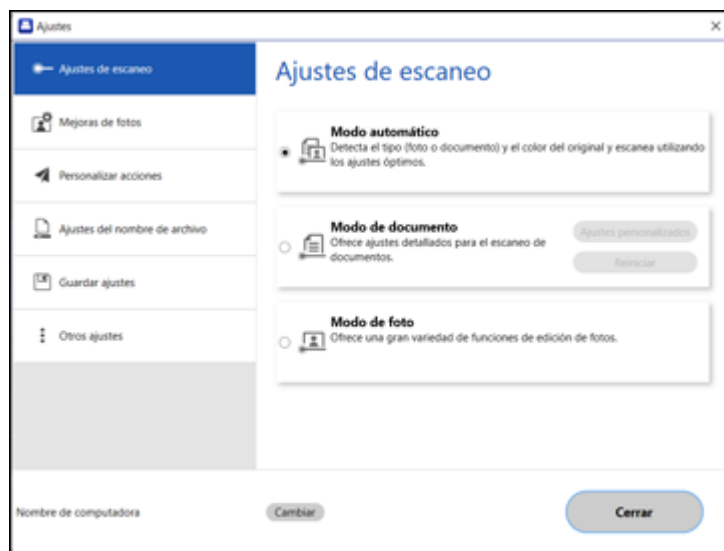

2. Haga clic en la ficha **Ajustes del nombre de archivo**.

Verá una pantalla como esta:

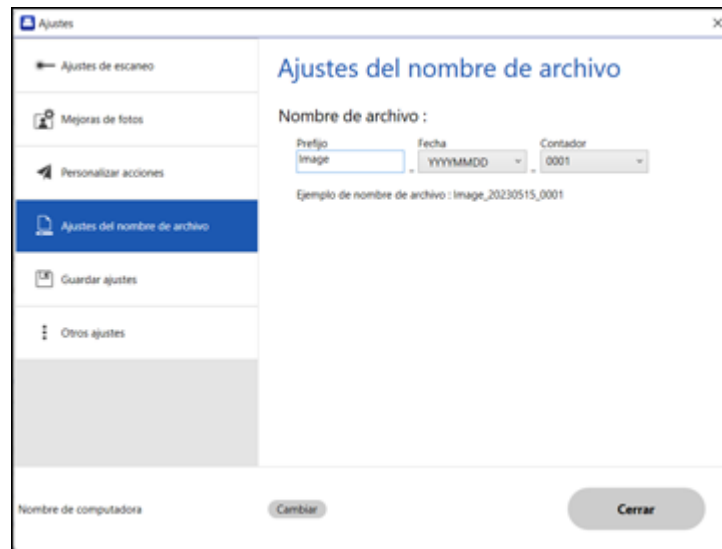

3. Cambie los ajustes, según sea necesario:
  - Si desea que OCR automáticamente detecte el asunto y la fecha y los agregue al nombre del archivo, seleccione la casilla de verificación **Asignación automática de nombre al archivo**. También puede introducir un nombre de archivo predeterminado si OCR no puede detectar el asunto.
  - Introduzca un prefijo para el nombre de archivo.
  - Seleccione el formato de la fecha.
  - Seleccione un formato de numeración como el formato del contador.
4. Haga clic en **Cerrar**.

**Tema principal:** [Cómo seleccionar los ajustes de Epson ScanSmart](#)

## Ajustes de imagen disponibles - Modo de documento

Seleccione **Ajustes personalizados** en la ficha  **Ajustes** > **Ajustes de escaneo** para mostrar la pantalla Ajustes de escaneo. Puede ajustar las imágenes escaneadas utilizando las funciones en la ficha **Ajustes avanzados**. Para **Modo de documento**, puede utilizar las funciones de ajuste de imagen que sean apropiadas para los documentos de texto.

**Nota:** Es posible que algunas opciones no estén disponibles dependiendo de los otros ajustes seleccionados.

### **Opción de imagen**

#### **Eliminar fondo**

Elimina el fondo de los originales.

#### **Mejora del texto**

Hace más nítidas las letras en documentos de texto.

#### **Auto segmentación de área**

Separa el texto de los gráficos para hacer las imágenes en blanco y negro más claras y el reconocimiento de texto más preciso.

#### **Eliminar**

Puede eliminar el color especificado de la imagen escaneada y luego guardarla en escala de grises o blanco y negro. Por ejemplo, puede borrar las marcas o las notas que escribió en los márgenes con un bolígrafo de color al escanear.

#### **Mejora de color**

Mejora los tonos del color seleccionado en la imagen escaneada.

#### **Brillo**

Ajusta la claridad y la oscuridad de la imagen escaneada.

#### **Contraste**

Ajusta la diferencia entre las áreas claras y oscuras de toda la imagen escaneada.

#### **Gamma**

Ajusta la densidad de los medios tonos de la imagen escaneada.

#### **Umbral**

Ajusta el nivel de delineación de las áreas negras de texto y arte lineal, lo cual mejora el reconocimiento de texto en los programas de reconocimiento óptico de caracteres (OCR, por sus siglas en inglés).

#### **Desenfocar máscara**

Define los bordes de ciertas zonas de la imagen. Desactive esta opción si desea dejar los bordes más suaves.

**Destramado**

Elimina el patrón ondulado que puede aparecer en las áreas de la imagen levemente sombreadas, tales como los tonos de piel. Esta opción mejora los resultados al escanear revistas o periódicos. (Los resultados de destramado no aparecen en la imagen de previsualización, solo en la imagen escaneada).

**Relleno del borde**

Corrige las sombras alrededor de los bordes de la imagen rellenándolas con blanco y negro.

**Salida de imagen dual (Windows solamente)**

Escanea la imagen original dos veces utilizando ajustes de salida diferentes.

**Marca de fondo (Windows solamente)**

Agrega una marca de fondo a la imagen escaneada.

**Tema principal:** [Cómo seleccionar los ajustes de Epson ScanSmart](#)**Referencias relacionadas**

[Ajustes de imagen disponibles - Modo de foto](#)

**Tareas relacionadas**

[Ajustes de Mejora de fotos](#)

## Ajustes de imagen disponibles - Modo de foto

En Modo de foto, la pantalla Ajustes de escaneo se abre cuando escanea. Puede ajustar las imágenes escaneadas utilizando las funciones en la ficha **Ajustes avanzados**. Para **Modo de foto**, puede utilizar las funciones de ajuste de imagen que sean apropiadas para fotos o imágenes. Para la mayoría de las funciones, puede revisar los resultados de ajuste en la ventana de previsualización.

**Nota:** Algunas funciones no se pueden configurar sin previsualizar el escaneo. Es posible que algunas opciones no estén disponibles dependiendo de los otros ajustes seleccionados.

**Brillo**

Ajusta la claridad y la oscuridad de la imagen escaneada.

**Contraste**

Ajusta la diferencia entre las áreas claras y oscuras de toda la imagen escaneada.

**Saturación**

Ajusta la densidad de los colores de toda la imagen.

## Ajustes detallados

Puede ajustar la calidad de imagen para la imagen escaneada utilizando un histograma o curva de tonos. Esto le permite producir imágenes de alta calidad mientras minimiza el deterioro de la imagen.

### Reiniciar

Restaura los ajustes realizados en la pantalla **Ajustes detallados** a sus valores predeterminados.

### Ajuste de imagen

Puede ajustar el balance de colores y el balance de grises de la imagen.

#### Balance de color

Ajusta el balance de colores de la imagen. Puede ajustar el tono cuando las imágenes están teñidas con rojo y verde debido al clima o a la iluminación del entorno donde se tomó la foto.

#### Intensidad del balance de grises

Ajusta el balance de grises de la imagen. Es útil cuando ciertos colores son demasiado dominantes debido a la iluminación del entorno u otros factores, ya que le permite eliminarlos. Las operaciones están disponibles una vez que seleccione las partes que desea hacer blanco y negro o gris (neutral)

con el botón .

#### Botón

Utilice el gotero que se muestra en la imagen de previsualización y seleccione las partes que desea hacer blanco y negro o gris (neutral).

**Nota:** Puede cambiar el rango de medida para el gotero haciendo clic en el botón



(Configuración) y luego seleccionando **Configuración > Previsualización > Área de muestreo**.

### Ficha Corrección de tono

Puede utilizar la curva de tonos para ajustar el brillo y el contraste de la imagen.

#### Corrección de tono

Al ajustar la forma de la curva de tonos, puede ajustar el brillo y el contraste de la imagen. Puede agregar hasta 16 puntos a lo largo de la línea de la curva de tonos para controlar la forma.

#### Canal

Seleccione el color (RGB) que va a ajustar con la curva de tonos.

## Predefinidos





Curvas de tono estándares que ya han sido registradas.

## Ajuste de histograma

Puede utilizar el histograma para ajustar el brillo de la imagen.

## Histograma

Para ajustar el brillo de una imagen, puede revisar su histograma, el cual es una gráfica que muestra la distribución de luz y sombra. Puede utilizar diferentes métodos para ajustar la sombra de las partes más oscuras, la gamma para las partes con sombra y luz media, e iluminación para las partes más claras. Elija uno de los siguientes métodos para realizar los ajustes necesarios.

- Mueva la marca de triángulo. El símbolo  indica sombra, el símbolo  indica gamma y el símbolo  indica iluminación.
- Seleccione el botón . Para aplicar niveles de sombra, gamma o iluminación a un color, simplemente utilice el gotero que se muestra en la imagen de previsualización para seleccionar el color.
- Introduzca los valores directamente. Ajuste los valores en Salida para sombra e iluminación. Cuando la iluminación está configurada en 255, las partes claras serán blancas. Cuando la sombra está configurada en 0, las partes oscuras serán negras.
- **Nota:** Puede cambiar el rango de medida para el gotero haciendo clic en el botón  (Configuración) y luego seleccionando **Configuración > Previsualización > Área de muestreo**.

## Canal

Seleccione el color (RGB) que va a ajustar con el histograma.

## Entrada

Muestra los valores para sombra, gamma e iluminación cuando escanea un original.

## Salida

Muestra los valores para los ajustes anteriores de sombra e iluminación.

## Curva de tono

Muestra la densidad del valor de salida para el valor de entrada de la imagen. Ajusta la densidad fuera de las partes de sombra o iluminación establecidas en **Histograma**.



### **Desenfocar máscara**

Define los bordes de ciertas zonas de la imagen. Desactive esta opción si desea dejar los bordes más suaves.

### **Restauración del color**

Corrige el color en las imágenes descoloridas.

### **Corrección de contraluz**

Aclara las imágenes con luz de fondo oscura.

### **Destramado**

Elimina el patrón ondulado que puede aparecer en las áreas de la imagen levemente sombreadas, tales como los tonos de piel. Esta opción mejora los resultados al escanear revistas o periódicos. (Los resultados de destramado no aparecen en la imagen de previsualización, solo en la imagen escaneada).

### **Eliminación del polvo**

Elimina polvo de las imágenes escaneadas.

**Tema principal:** [Cómo seleccionar los ajustes de Epson ScanSmart](#)

### **Referencias relacionadas**

[Ajustes de imagen disponibles - Modo de documento](#)

### **Tareas relacionadas**

[Ajustes de Mejora de fotos](#)

## **Cómo cambiar los ajustes de guardar**

Puede cambiar las opciones de los tipos de archivo para guardar sus escaneos.

1. Haga clic en el botón  **Ajustes**.

Verá una pantalla como esta:

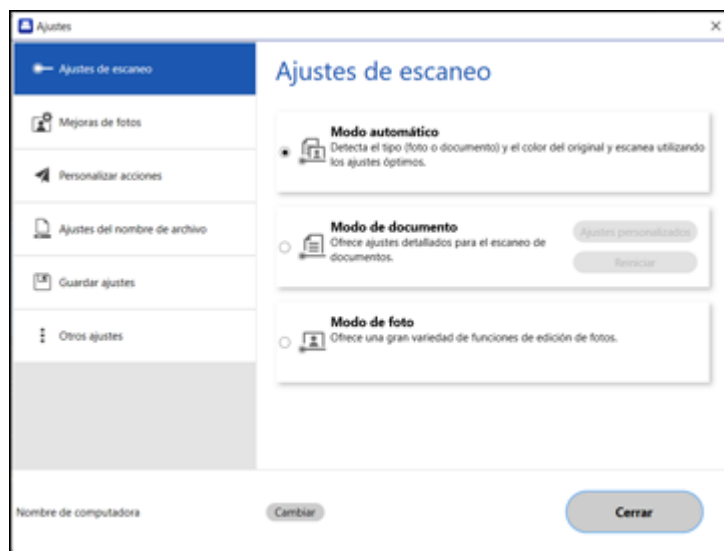

2. Haga clic en la ficha **Guardar ajustes**.

Verá una pantalla como esta:



3. Haga clic en **Opciones** para un formato de archivo y cambie los ajustes, según sea necesario.
4. Haga clic en **Abrir carpeta después de guardar** para abrir la carpeta de archivo después de que se haya guardado el archivo.

**Tema principal:** [Cómo seleccionar los ajustes de Epson ScanSmart](#)

## Opciones de Guardar ajustes

Puede cambiar los ajustes para establecer cómo se guardan las imágenes escaneadas como archivos PDF, JPEG o TIFF.

### Opciones de PDF

Ajuste	Opciones	Descripción
<b>General</b>	<b>Generar Archivo PDF/A</b>	Crea un PDF que cumple con el estándar PDF/A-1.
	<b>Crear arch. con todas pág.</b>	Guarda todas las páginas como un archivo.
	<b>Nivel de Compresión</b>	Selecciona el nivel de compresión para imágenes en color o en escala de grises.

### Opciones de JPEG

Ajuste	Opciones	Descripción
<b>Opciones de Calidad de imagen</b>	—	Configura un nivel de compresión moviendo un control deslizante o introduciendo un valor. El tamaño del archivo aumenta cuando selecciona una resolución alta.
<b>Codificado</b> (Windows solamente)	<b>Estándar</b>	Las imágenes se cargan desde arriba hacia abajo en un navegador web. Tarda más tiempo para cargar toda la imagen.
	<b>Progresivo</b>	Las imágenes se cargan primero a una resolución baja y luego se ajustan a una resolución alta en un navegador web.
<b>Incrustar Perfil ICC</b> (Windows solamente)	—	Le permite agregar perfiles ICC a la imagen.

### Opciones de TIFF

Ajuste	Opciones	Descripción
<b>Orden de Byte</b>	<b>Windows</b> <b>Macintosh</b>	Especifica el formato del sistema operativo en el que se guarda la imagen escaneada.

Ajuste	Opciones	Descripción
<b>Compresión</b> (Windows solamente)	—	Especifica el formato y el nivel de compresión para imágenes en Color/Grisés y Blanco y Negro. El tamaño del archivo aumenta cuando la calidad es superior.
<b>Incrustar Perfil ICC</b> (Windows solamente)	—	Le permite agregar perfiles ICC a la imagen.

Tema principal: [Cómo seleccionar los ajustes de Epson ScanSmart](#)

## Cómo personalizar los iconos de acción

Puede personalizar cómo se muestran los iconos de acción de escaneo en la pantalla **Seleccionar acción**.

**Nota:** También puede personalizarlos haciendo clic en el icono **Personalizar** en la pantalla **Seleccionar acción**.

1. Haga clic en el botón  **Ajustes**.

Verá una pantalla como esta:

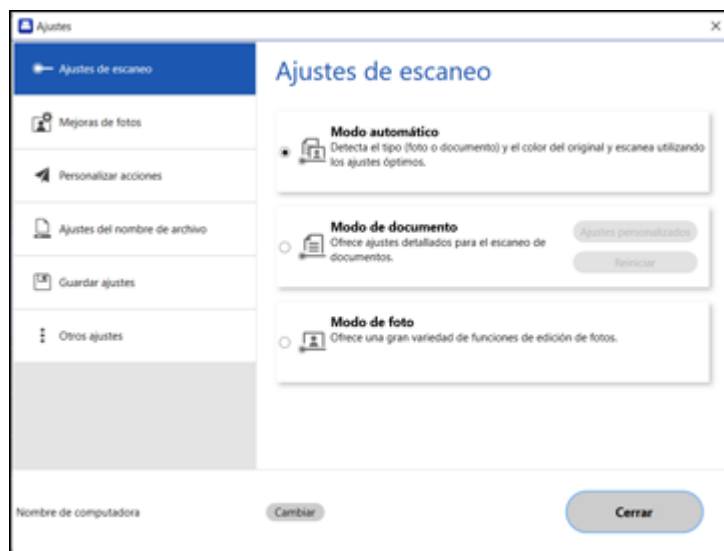

2. Haga clic en la ficha **Personalizar acciones**.

Verá una pantalla como esta:

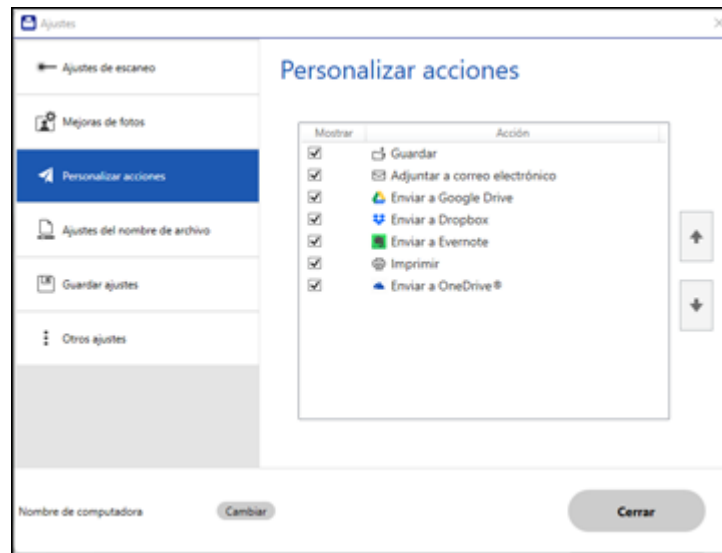

3. Elija los iconos de acción que desea mostrar seleccionando o anulando la selección de cada casilla de verificación. Haga clic en los iconos de flecha para mover los iconos hacia arriba o hacia abajo y mostrarlos en el orden que desea.
4. Haga clic en **Cerrar**.

**Tema principal:** [Cómo seleccionar los ajustes de Epson ScanSmart](#)

## Directrices para determinar la resolución de escaneo

El ajuste de resolución en el software de escaneo, medido en ppp (puntos por pulgada), controla la cantidad de detalle capturada en sus escaneos. Al aumentar la resolución, captura una mayor cantidad de detalle, pero tiene las siguientes desventajas:

- Los tamaños de archivo son más grandes.
- Toma más tiempo para escanear sus originales, enviar/recibir sus archivos escaneados por correo electrónico o fax e imprimirlos.
- La imagen puede hacerse demasiado grande para mostrar en su pantalla o para imprimir en papel.

Si va a ampliar una imagen escaneada para imprimirla más grande, puede que tenga que aumentar la resolución predeterminada establecida por el software. Siga estas pautas para determinar la resolución necesaria:

- Va a escanear la imagen al tamaño original, pero posteriormente la va a ampliar en un programa de edición de imágenes.

Aumente el ajuste de resolución en el software de escaneo. Para mantener una calidad de imagen alta, aumente la resolución a la misma proporción a la que aumentará el tamaño de la imagen. Por ejemplo, si la resolución es de 300 ppp (puntos por pulgada) y posteriormente va a duplicar el tamaño de la imagen, seleccione una resolución de 600 ppp.

- Va a escanear la imagen al 100% o a un tamaño menor.

Seleccione el ajuste de resolución según cómo vaya a utilizar la imagen escaneada:

- Enviar por correo electrónico/ver en la pantalla de una computadora/publicar en una página web:  
96 a 200 ppp
- Imprimir/enviar por fax/convertir en texto editable (OCR)/crear un PDF con capacidad de búsqueda:  
200 a 300 ppp

**Tema principal:** [Cómo escanear](#)

**Temas relacionados**

[Cómo seleccionar los ajustes de Epson ScanSmart](#)



---

## Cómo limpiar y transportar el producto

Consulte las siguientes secciones si necesita limpiar o transportar el producto.

[Cómo limpiar el escáner](#)

[Cómo transportar el escáner](#)

### Cómo limpiar el escáner

Para que el funcionamiento de su producto sea óptimo, debe limpiarlo varias veces al año.

**Precaución:** No utilice cepillos duros, alcohol o diluyente de pintura para limpiar el producto, ya que lo podría dañar. No utilice aceites u otros lubricantes en el interior del producto y no permita que el agua penetre en el interior. No abra la carcasa del producto. No presione la superficie del cristal del escáner con fuerza y tenga cuidado de no rayar o dañar el cristal del escáner. Una superficie dañada podría afectar la calidad de escaneo.

1. Desconecte el cable USB.
2. Limpie el exterior del escáner con un paño humedecido con un poco de detergente suave y agua.
3. Si se ensucia el cristal del escáner, límpielo con un paño seco y suave. Si la superficie de cristal se mancha con grasa o algún otro material difícil de quitar, utilice un paño suave humedecido con un poco de limpiacristales para limpiarla. Seque el líquido restante.

**Nota:** No rocíe limpiacristales directamente en el cristal del escáner. Procure que no se acumule polvo en la superficie del cristal del escáner. El polvo puede provocar la aparición de puntos en las imágenes escaneadas.

4. Si la cubierta para documentos está sucia, humedezca un paño suave con un poco de detergente suave y agua, escúrralo y luego limpie bien la cubierta. Después, utilice un paño seco y suave para secar la cubierta.

**Tema principal:** [Cómo limpiar y transportar el producto](#)

### Cómo transportar el escáner

Si necesita expedir el producto, transportarlo una distancia larga o almacenarlo por un periodo prolongado, debe prepararlo para el transporte, tal como se describe a continuación.

1. Asegure que el carro esté en la posición de inicio en el lado superior del escáner. Si el carro no está en la posición de inicio, encienda el escáner abriendo el software del escáner y espere hasta que se mueva a la posición de inicio.

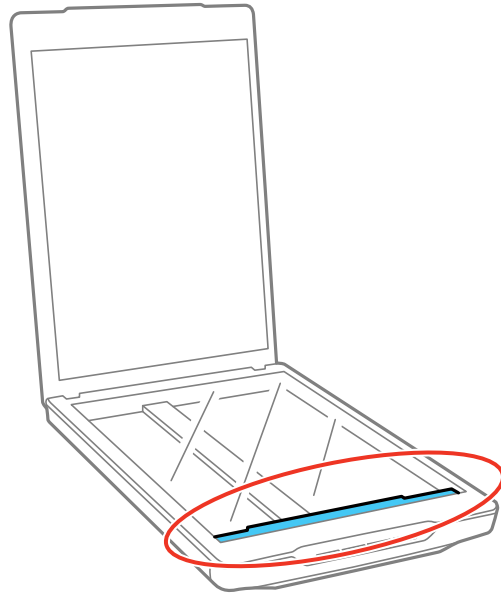

2. Desconecte el cable USB.
3. Si es posible, utilice los materiales de embalaje originales o utilice materiales equivalentes con material acolchonado de protección alrededor del escáner.

**Precaución:** No transporte el escáner boca abajo. Si no embala bien el escáner, las vibraciones y los golpes durante el transporte podrían dañar el escáner.

**Tema principal:** [Cómo limpiar y transportar el producto](#)

---

## Solución de problemas

Consulte las siguientes secciones para obtener soluciones a problemas que pueda tener al utilizar el producto.

[Estado de los indicadores del escáner](#)

[Solución de problemas de escaneo](#)

[Solución de problemas con la calidad de la imagen escaneada](#)

[Dónde obtener ayuda \(EE. UU. y Canadá\)](#)

[Dónde obtener ayuda \(América Latina\)](#)

### Estado de los indicadores del escáner

A menudo es posible diagnosticar problemas con el escáner revisando el indicador del estado.

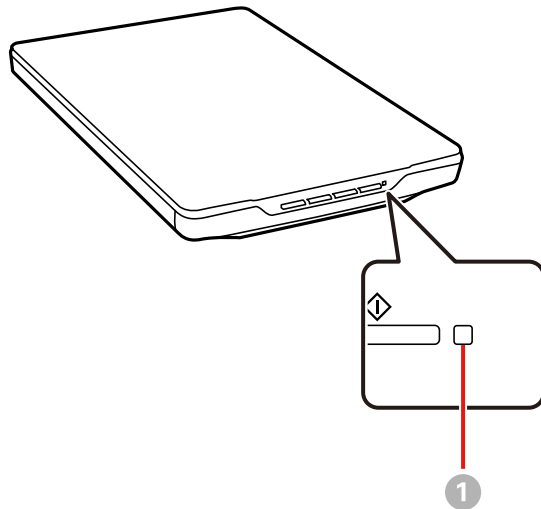

1 Indicador de estado

Estado del indicador	Condición/solución
Encendido	El escáner está encendido y listo para escanear.

Estado del indicador	Condición/solución
Parpadeando (en intervalos de 1 segundo)	El escáner está escaneando o se está inicializando. Espere hasta que deje de parpadear el indicador de estado antes de apagar el escáner.
Parpadeando rápidamente (en intervalos de 0,5 segundos)	Se ha producido un error. Haga lo siguiente: <ul style="list-style-type: none"> <li>• Compruebe que el escáner esté firmemente conectado a su computadora.</li> <li>• Asegure que el software de escaneo esté instalado correctamente.</li> <li>• Si el indicador de estado está parpadeando, cierre el software del escáner y desconecte el escáner del puerto USB de la computadora. Vuelva a conectar el escáner al puerto USB y abra el software del escáner.</li> </ul>
Desactivado	El escáner está apagado.

Tema principal: [Solución de problemas](#)

## Solución de problemas de escaneo

Consulte las siguientes soluciones si tiene problemas al escanear con el producto.

[El escáner no se enciende o se apaga inesperadamente](#)

[Los botones del escáner no funcionan como se esperaba](#)

[No puede iniciar Epson ScanSmart](#)

[El escaneo se tarda mucho](#)

Tema principal: [Solución de problemas](#)

### El escáner no se enciende o se apaga inesperadamente

Si el escáner no se enciende o se apaga inesperadamente, pruebe estas soluciones:

- Compruebe que el cable USB esté firmemente conectado a la computadora.
- Conecte el escáner directamente a la computadora. Es posible que el escáner no funcione correctamente si está conectado mediante un concentrador USB.
- Utilice el cable USB incluido con el escáner.
- Espere unos segundos hasta que se encienda el escáner y deje de parpadear el indicador de estado. Cuando el indicador de estado deja de parpadear, indica que el escáner está listo para escanear.
- Compruebe que Epson ScanSmart y Epson Scan 2 estén instalados correctamente.

- Si está usando un programa compatible con TWAIN, asegúrese que el producto correcto esté seleccionado como el ajuste **Escáner** o **Fuente**.
- Si el escáner aún no se enciende o se apaga inesperadamente, desinstale y vuelva a instalar Epson Scan 2.

**Tema principal:** [Solución de problemas de escaneo](#)

**Tareas relacionadas**

[Cómo desinstalar el software del producto - Windows](#)

[Cómo desinstalar el software del producto - Mac](#)

## Los botones del escáner no funcionan como se esperaba

Si los botones del escáner no inician el programa correcto o no realizan la acción correcta, pruebe estas soluciones:

- Compruebe que Epson ScanSmart y Epson Scan 2 estén instalados correctamente. Si es necesario, desinstale y vuelva a instalar el software.

**Tema principal:** [Solución de problemas de escaneo](#)

**Tareas relacionadas**

[Cómo desinstalar el software del producto - Windows](#)

[Cómo desinstalar el software del producto - Mac](#)

## No puede iniciar Epson ScanSmart

Si no puede iniciar el programa Epson ScanSmart, pruebe estas soluciones:

- Compruebe que el escáner esté encendido y que los cables de interfaz estén conectados firmemente en ambos extremos.
- Utilice el cable USB incluido con el escáner.
- Espere hasta que el indicador de estado deje de parpadear, lo que indica que el escáner está listo para escanear.
- Si conectó el escáner con un cable USB, compruebe que esté conectado directamente a la computadora o a través de un solo concentrador USB.
- Si está usando un programa compatible con TWAIN, asegúrese que el producto correcto esté seleccionado como el ajuste **Escáner** o **Fuente**.

**Tema principal:** [Solución de problemas de escaneo](#)

## El escaneo se tarda mucho

Si la velocidad de escaneo ha disminuido, pruebe estas soluciones:

- Escanee su original a una resolución más baja, si es posible.
- Asegúrese de que la computadora cumpla con los requisitos de sistema para su sistema operativo. Si va a escanear una imagen de alta resolución, es posible que necesite superar los requisitos mínimos. Si es necesario, aumente la memoria de su sistema o reduzca la resolución.
- Compruebe que el escáner esté conectado a un puerto USB 2.0 o superior.

**Tema principal:** [Solución de problemas de escaneo](#)

## Solución de problemas con la calidad de la imagen escaneada

Consulte las siguientes secciones si una imagen escaneada en la pantalla de su computadora tiene un problema de calidad.

[Aparecen colores irregulares, suciedad o manchas en la imagen escaneada](#)

[La calidad de la imagen es irregular](#)

[Aparecen manchas o líneas en todas las imágenes escaneadas](#)

[Las líneas rectas de la imagen aparecen torcidas](#)

[El texto o las imágenes tienen una apariencia borrosa](#)

[Los colores aparecen disparejos en los bordes de la imagen](#)

[La parte posterior de la imagen original aparece en la imagen escaneada](#)

[Aparecen patrones ondulados en una imagen](#)

[No puede escanear el área correcta](#)

[No puede escanear varias fotos al mismo tiempo](#)

[La imagen se escanea al revés](#)

[No se reconocen los caracteres correctamente](#)

[Los márgenes de encuadernación de un folleto están distorsionados o borrosos](#)

[No puede resolver problemas en la imagen escaneada](#)

[Cómo revisar las aplicaciones](#)

[Cómo desinstalar el software del producto](#)

**Tema principal:** [Solución de problemas](#)

## Aparecen colores irregulares, suciedad o manchas en la imagen escaneada

- Limpie el cristal del escáner.

- Retire cualquier basura o polvo adherido al original.
- No presione con demasiada fuerza sobre el cristal o la cubierta para documentos, ya que podría dañar el escáner. Si utiliza demasiada fuerza, podría causar borrosidad o manchas en las imágenes escaneadas.

**Tema principal:** [Solución de problemas con la calidad de la imagen escaneada](#)

## La calidad de la imagen es irregular

- Configure el modo de Epson ScanSmart según el tipo de original que desea escanear. Para escanear documentos, utilice los ajustes de **Modo de documento**. Para escanear fotos, utilice los ajustes de **Modo de foto**.
- Cuando está utilizando **Modo de documento** o **Modo de foto** en Epson ScanSmart, utilice las funciones de ajuste de calidad de imagen en la ficha **Ajustes avanzados** de la pantalla Ajustes de escaneo.
- Si la resolución es baja, aumente la resolución y luego escanee de nuevo.
- La calidad de la imagen escaneada puede diferir del original que escaneó.

**Tema principal:** [Solución de problemas con la calidad de la imagen escaneada](#)

## Aparecen manchas o líneas en todas las imágenes escaneadas

Si aparecen manchas o líneas en todas las imágenes escaneadas, pruebe estas soluciones:

- Limpie el cristal del escáner y la cubierta para documentos.
- Elimine el polvo de la imagen escaneada.
- Si aún aparecen líneas o manchas, póngase en contacto con el departamento de soporte técnico de Epson.

**Tema principal:** [Solución de problemas con la calidad de la imagen escaneada](#)

## Las líneas rectas de la imagen aparecen torcidas

Si las líneas rectas en un original aparecen torcidas en una imagen escaneada, pruebe las siguientes soluciones:

- Asegúrese de colocar el original de forma recta cuando lo vaya a escanear.

**Tema principal:** [Solución de problemas con la calidad de la imagen escaneada](#)

## El texto o las imágenes tienen una apariencia borrosa

Si una imagen escaneada aparece distorsionada o borrosa, pruebe estas soluciones:

- Asegúrese de que el original no esté arrugado o deforme. Esto puede impedir que el original quede plano cuando pasen los sensores del escáner.
- No mueva el original o el escáner durante el escaneo.
- El producto no funcionará correctamente si está inclinado en ángulo. Coloque el producto sobre una superficie plana y estable que se extienda más allá de la base en todas las direcciones.
- Cuando está utilizando **Modo de documento** o **Modo de foto** en Epson ScanSmart, cambie el ajuste **Resolución** en la ficha **Ajustes principales** de la pantalla Ajustes de escaneo y luego escanee de nuevo.
- Cuando está utilizando **Modo de documento** en Epson ScanSmart, seleccione **Mejora del texto** debajo de **Opción de imagen** en la ficha **Ajustes avanzados** de la pantalla Ajustes de escaneo.
  - Dependiendo de la condición de la imagen escaneada, haga clic en **Ajustes** y seleccione un nivel inferior para **Mejora de bordes** o un nivel superior para **Nivel de reducción de ruidos**.
- Si está escaneando en formato JPEG, cambie el nivel de compresión.

**Tema principal:** [Solución de problemas con la calidad de la imagen escaneada](#)

## Los colores aparecen disparejos en los bordes de la imagen

Si va a escanear un original grueso o deforme, cubra los bordes con papel para bloquear la luz externa mientras lo escanea.

**Tema principal:** [Solución de problemas con la calidad de la imagen escaneada](#)

## La parte posterior de la imagen original aparece en la imagen escaneada

- Para originales delgados, coloque el original en el cristal del escáner y luego cúbralo con una hoja de papel negro.
- Cuando está utilizando **Modo de documento** o **Modo de foto** en Epson ScanSmart, configure el ajuste **Brillo** en la ficha **Ajustes avanzados** de la pantalla Ajustes de escaneo.
- Es posible que esta función no esté disponible dependiendo de los ajustes seleccionados en la ficha **Ajustes principales > Tipo de imagen** o los ajustes en la ficha **Ajustes avanzados**.
- Cuando está utilizando Modo de documento en Epson ScanSmart, seleccione **Mejora del texto** debajo de **Opción de imagen** en la ficha **Ajustes avanzados** de la pantalla Ajustes de escaneo.

**Tema principal:** [Solución de problemas con la calidad de la imagen escaneada](#)



## Aparecen patrones ondulados en una imagen

Puede aparecer un patrón ondulado (llamado muaré) en las imágenes escaneadas. Configure los siguientes ajustes y escanee su imagen nuevamente:

- Cuando está utilizando Modo de documento o Modo de foto en Epson ScanSmart, habilite el ajuste **Destramado** en la ficha **Ajustes avanzados** de la pantalla Ajustes de escaneo.
- Cuando está utilizando Modo de documento o Modo de foto en Epson ScanSmart, cambie el ajuste **Resolución** en la ficha **Ajustes principales** de la pantalla Ajustes de escaneo y luego escanee de nuevo.

**Tema principal:** [Solución de problemas con la calidad de la imagen escaneada](#)

## No puede escanear el área correcta

- Compruebe que el original esté colocado correctamente contra las marcas de flecha en las esquinas.
- Aleje los originales aproximadamente 0,1 pulg. (2,5 mm) de los bordes horizontal y vertical del cristal del escáner para evitar recortar los bordes.
- No utilice el soporte del escáner y coloque la base del escáner directamente sobre una superficie plana y estable.
- Dependiendo del tipo de original, es posible que el recorte automático no funcione correctamente. Establezca el tamaño original manualmente utilizando Modo de documento en Epson ScanSmart. Seleccione **Ajustes > Ajustes de escaneo > Modo de documento**. Haga clic en **Ajustes personalizados** y luego seleccione el tamaño del original en **Ajustes principales > Tamaño de documento**.

**Tema principal:** [Solución de problemas con la calidad de la imagen escaneada](#)

## No puede escanear varias fotos al mismo tiempo

- Cuando va a colocar varios originales en el cristal del escáner, deje un espacio de por lo menos 0,8 pulg. (20 mm) entre los originales. También coloque el original aproximadamente 0,24 pulg. (6 mm) de los bordes del cristal del escáner.
- Compruebe que el original esté colocado de forma recta.
- Dependiendo de los originales, es posible que no pueda escanear varios originales al mismo tiempo. Escanee cada original uno por uno.

**Tema principal:** [Solución de problemas con la calidad de la imagen escaneada](#)

## La imagen se escanea al revés

- Las fotos pequeñas no se giran automáticamente.

- Si no se pueden detectar los bordes inferior y superior de las fotos, no se girarán automáticamente. Debe girarlas manualmente utilizando la función **Girar a la derecha** en Epson ScanSmart.

**Tema principal:** [Solución de problemas con la calidad de la imagen escaneada](#)

## No se reconocen los caracteres correctamente

Revise los siguientes puntos para aumentar la tasa de reconocimiento del software OCR (reconocimiento óptico de caracteres).

- Compruebe que el original esté colocado de forma recta.
- Utilice un original con texto nítido. El reconocimiento de texto puede disminuir para los siguientes tipos de originales:
  - Originales que han sido copiados varias veces
  - Originales recibidos por fax (baja resolución).
  - Originales en los que el espaciado de letras o el espaciado de líneas es demasiado pequeño
  - Originales con renglones o texto subrayado
  - Originales con texto escrito a mano
  - Originales con pliegues o arrugas
- Tipos de papel hechos con papel térmico, como recibos, se pueden deteriorar debido a la edad o fricción. Escanee estos tipos de papel lo más pronto posible.
- Cuando guarda sus documentos como archivos **PDF con capacidad de búsqueda**, compruebe que haya seleccionado los idiomas correctos. Revise el ajuste **Idioma** en cada ventana Guardar ajustes.

**Nota:** Necesita el componente Epson Scan OCR Component para guardar sus documentos como archivos PDF con capacidad de búsqueda. Cuando configura el escáner utilizando el instalador, este componente se instala automáticamente

**Tema principal:** [Solución de problemas con la calidad de la imagen escaneada](#)

## Los márgenes de encuadernación de un folleto están distorsionados o borrosos

Cuando escanee un folleto en el cristal del escáner, los caracteres pueden tener una apariencia distorsionada o borrosa en el margen de encuadernación. Si ocurre este problema, el texto no se reconoce correctamente cuando guarda la imagen escaneada como un archivo **PDF con capacidad de búsqueda**. Para reducir la apariencia distorsionada o borrosa en los márgenes de encuadernación, presione con cuidado la tapa del escáner hacia abajo para aplanar el folleto al escanear. Asegúrese de no mover el folleto durante el escaneo.

**Precaución:** No presione con demasiada fuerza sobre la tapa del escáner. De lo contrario, el folleto o el escáner se podría dañar.



**Tema principal:** [Solución de problemas con la calidad de la imagen escaneada](#)

## No puede resolver problemas en la imagen escaneada

Si ha probado todas las soluciones sugeridas y aún no puede resolver el problema, inicialice los ajustes del driver del escáner (Epson Scan 2) con la utilidad Epson Scan 2 Utility.

**Nota:** La utilidad Epson Scan 2 Utility es una de las aplicaciones suministrada con el software del escáner.

1. Inicie la utilidad Epson Scan 2 Utility.

- **Windows 11:** Haga clic en  y seleccione **Todas las aplicaciones > EPSON > Epson Scan 2 Utility**.
- **Windows 10:** Haga clic en  y seleccione **EPSON > Epson Scan 2 Utility**.
- **Windows 8.x:** Introduzca el nombre de la aplicación en el acceso Buscar y luego seleccione el icono que se muestra.
- **Windows 7:** Haga clic en el botón de inicio y luego seleccione **Todos los programas o Programas > EPSON > Epson Scan 2 > Epson Scan 2 Utility**.
- **Mac OS:** Seleccione **Ir > Aplicaciones > Epson Software > Epson Scan 2 Utility**.

2. Seleccione la ficha **Otros**.

3. Haga clic en **Reiniciar**.

**Nota:** Si la inicialización no resuelve el problema, desinstale y vuelva a instalar el driver del escáner (Epson Scan 2).

**Tema principal:** [Solución de problemas con la calidad de la imagen escaneada](#)

## Cómo revisar las aplicaciones

Para utilizar las funciones descritas en este *Manual del usuario*, necesita instalar las siguientes aplicaciones.

- Epson ScanSmart
- Driver del escáner (Epson Scan 2)

- EPSON Software Updater
- **Nota:** Cuando configura el escáner utilizando el instalador, el driver del escáner (Epson Scan 2) se instala automáticamente.

[Cómo revisar las aplicaciones - Windows](#)



[Cómo revisar las aplicaciones - Mac](#)

[Cómo actualizar las aplicaciones y el firmware](#)

**Tema principal:** [Solución de problemas con la calidad de la imagen escaneada](#)

### **Cómo revisar las aplicaciones - Windows**

1. Abra el Panel de control:

- **Windows 11:** Haga clic en  y seleccione **Todas las aplicaciones > Herramientas de Windows > Panel de control.**
- **Windows 10:** Haga clic en  y seleccione **Sistema de Windows > Panel de control.**
- **Windows 8.x:** Seleccione **Escritorio > Configuración > Panel de control.**
- **Windows 7:** Haga clic en el botón de inicio y luego seleccione **Panel de control.**

2. Seleccione **Desinstalar un programa** debajo de **Programas.**

3. Revise la lista de aplicaciones actualmente instaladas.

**Tema principal:** [Cómo revisar las aplicaciones](#)

### **Cómo revisar las aplicaciones - Mac**

1. Seleccione **Ir > Aplicaciones > Epson Software.**

2. Revise la lista de aplicaciones actualmente instaladas.

**Tema principal:** [Cómo revisar las aplicaciones](#)



### **Cómo actualizar las aplicaciones y el firmware**

Es posible que pueda eliminar ciertos problemas y mejorar o agregar funciones si actualiza las aplicaciones y el firmware. Asegúrese de usar la versión más reciente de las aplicaciones y del firmware.

**Precaución:** No apague la computadora o el escáner durante la actualización.

1. Compruebe que el escáner y la computadora estén conectados y que la computadora esté conectada a Internet.

2. Inicie **EPSON Software Updater** y actualice las aplicaciones o el firmware.

- **Windows 11:** Haga clic en  y seleccione **Todas las aplicaciones > Epson Software > EPSON Software Updater**.
- **Windows 10:** Haga clic en  y seleccione **Epson Software > EPSON Software Updater**.
- **Windows 8.x:** Introduzca el nombre de la aplicación en el acceso Buscar y luego seleccione el icono que se muestra.
- **Windows 7:** Haga clic en el botón de inicio y luego seleccione **Todos los programas o Programas > Epson Software > EPSON Software Updater**.
- **Mac OS:** Seleccione **Finder > Ir > Aplicaciones > Epson Software > EPSON Software Updater**.

**Nota:** Si no puede encontrar la aplicación que desea actualizar en la lista, no puede actualizarla utilizando EPSON Software Updater. Busque las versiones más recientes de las aplicaciones en la página de soporte técnico de Epson.

**Tema principal:** [Cómo revisar las aplicaciones](#)

## Cómo desinstalar el software del producto

Si tiene algún problema que requiere que desinstale y reinstale el software, siga las instrucciones para su sistema operativo.

[Cómo desinstalar el software del producto - Windows](#)



[Cómo desinstalar el software del producto - Mac](#)

**Tema principal:** [Solución de problemas con la calidad de la imagen escaneada](#)

### Cómo desinstalar el software del producto - Windows

Puede desinstalar y luego reinstalar el software del producto para resolver ciertos problemas.

1. Cierre todas las aplicaciones activas en su computadora.
2. Apague el producto.
3. Desconecte todos los cables de interfaz.
4. Realice una de las siguientes acciones para desinstalar cada uno de los programas del software de escaneo y siga las instrucciones en pantalla:
  - **Windows 11:** Haga clic en , luego busque la opción **Configuración** y selecciónela. Seleccione **Aplicaciones o Sistema > Aplicaciones y características**. Luego, seleccione el programa que desea desinstalar y seleccione **Desinstalar**.

- **Windows 10:** Haga clic en  y seleccione  (Configuración) > **Aplicaciones** > **Aplicaciones y características**. Seleccione el programa de software del producto y haga clic en **Desinstalar**.
  - **Windows 8.x:** Navegue a la pantalla **Aplicaciones** y seleccione **Panel de control** > **Programas** > **Programas y características**. Seleccione el programa de software del producto y haga clic en **Desinstalar o cambiar**.
  - **Windows 7:** Abra la utilidad **Panel de control** de Windows. Seleccione **Programas y características**. (Si está utilizando la Vista clásica, seleccione **Programas** y haga clic en **Desinstalar un programa**). Seleccione el programa de software del producto y haga clic en **Desinstalar o cambiar**.
5. Reinicie su computadora, luego consulte la *Guía de instalación* para reinstalar el software.

**Nota:** Si determina que la reinstalación del software del producto no resuelve un problema, póngase en contacto con Epson.

**Tema principal:** [Cómo desinstalar el software del producto](#)

### **Cómo desinstalar el software del producto - Mac**

En la mayoría de los casos, no es necesario desinstalar el software del producto antes de reinstalarlo. Sin embargo, puede descargar la utilidad Uninstaller de la página de soporte técnico de Epson para desinstalar el software del producto, tal como se describe a continuación.

1. Para descargar la utilidad Uninstaller, visite la página [latin.epson.com/soporte](http://latin.epson.com/soporte) y seleccione su producto.
2. Haga clic en **Descargas**.
3. Seleccione su sistema operativo, haga clic en **Utilidades**, localice la utilidad Uninstaller y haga clic **Descargar**.
4. Ejecute el archivo que descargó.
5. Haga doble clic en el icono **Uninstaller**.
6. En la pantalla Epson Uninstaller, seleccione la casilla de verificación para cada programa de software que desea desinstalar.
7. Haga clic en **Eliminar**.
8. Siga las instrucciones que aparecen en pantalla para desinstalar el software.
9. Para reinstalar el software del producto, consulte la *Guía de instalación* para obtener instrucciones.

**Nota:** La utilidad Uninstaller elimina todos los drivers de los escáneres Epson en la computadora. Si utiliza varios escáneres Epson y solo desea eliminar algunos de los drivers, tendrá que eliminar todos los drivers primero y luego instalar de nuevo los drivers para los escáneres que desea utilizar.

**Nota:** Si determina que la reinstalación del software del producto no resuelve un problema, póngase en contacto con Epson. Si no puede encontrar la aplicación que desea desinstalar en la lista de aplicaciones, no podrá usar la utilidad Uninstaller para eliminarla. En esta situación, seleccione **Ir > Aplicaciones > Epson Software**, seleccione la aplicación que desea desinstalar y luego arrástrela al icono de la papelera.

**Tema principal:** [Cómo desinstalar el software del producto](#)

## Dónde obtener ayuda (EE. UU. y Canadá)

Si necesita comunicarse con Epson para obtener servicios de soporte técnico, utilice las siguientes opciones de soporte.

### Soporte por Internet

Visite la página de soporte de Epson en [epson.com/support](http://epson.com/support) (EE. UU.) o [epson.ca/support](http://epson.ca/support) (Canadá) y seleccione su producto para obtener soluciones a los problemas más comunes. Puede descargar utilidades y los manuales, obtener respuestas a preguntas frecuentes y soluciones de problemas o enviar un correo electrónico a Epson con sus preguntas.

### Hable con un representante de soporte técnico

Antes de llamar a Epson para obtener asistencia, tenga a la mano la siguiente información:

- Nombre del producto
- Número de serie del producto (ubicado en una etiqueta en el producto)
- Prueba de compra (como el recibo de la tienda) y fecha de adquisición
- Configuración de la computadora
- Descripción del problema

Luego, marque uno de los siguientes números de teléfono:

- EE. UU.: (562) 276-4382, de 7:00 a 16:00, hora del Pacífico, de lunes a viernes
- Canadá: (905) 709-3839, de 7:00 a 16:00, hora del Pacífico, de lunes a viernes

Los días y las horas de soporte están sujetos a cambios sin previo aviso. Puede incurrir en costos de llamada interurbana o de larga distancia.

**Nota:** Para obtener ayuda con cualquier otro software en su sistema, consulte la documentación del software para obtener soporte técnico.

### **Compra de suministros y accesorios**

Puede comprar accesorios Epson originales en [epson.com](http://epson.com) (ventas en EE. UU.) o [epson.ca](http://epson.ca) (ventas en Canadá). También puede comprar accesorios de un distribuidor de productos Epson autorizado. Para encontrar el más cercano, llame al 800-GO-EPSON (800-463-7766) en EE. UU. o al 800-807-7766 en Canadá.

**Tema principal:** [Solución de problemas](#)

## **Dónde obtener ayuda (América Latina)**

Si necesita comunicarse con Epson para obtener servicios de soporte técnico, utilice las siguientes opciones de soporte.

### **Soporte por Internet**

Visite la página de soporte de Epson en [latin.epson.com/soporte](http://latin.epson.com/soporte) y seleccione su producto para obtener soluciones a los problemas más comunes con su producto. Puede descargar utilidades y los manuales, obtener respuestas a preguntas frecuentes y soluciones de problemas o enviar un correo electrónico a Epson con sus preguntas.

### **Hable con un representante de soporte técnico**

Antes de llamar a Epson para obtener asistencia, tenga a la mano la siguiente información:

- Nombre del producto
- Número de serie del producto (ubicado en una etiqueta en el producto)
- Prueba de compra (como el recibo de la tienda) y fecha de adquisición
- Configuración de la computadora
- Descripción del problema

Luego, marque uno de los siguientes números de teléfono:

<b>País</b>	<b>Teléfono</b>
Argentina	(54 11) 5167-0300 0800-288-37766
Bolivia*	800-100-116



<b>País</b>	<b>Teléfono</b>
Brasil	Capitales de estados y áreas metropolitanas: 3004-6627 Otras áreas: 0800-377-6627 / 0800-EPSONBR
Chile	(56 2) 2484-3400
Colombia	Bogotá: (57 1) 602-4751 Resto del país: 01-8000-915235
Costa Rica	800-377-6627
Ecuador*	1-800-000-044
El Salvador*	800-6570
Guatemala*	1-800-835-0358
México	Ciudad de México: (52 55) 1323-2052 Resto del país: 01-800-087-1080
Nicaragua*	00-1-800-226-0368
Panamá*	00-800-052-1376
Paraguay	009-800-521-0019
Perú	Lima: (51 1) 418-0210 Resto del país: 0800-10126
República Dominicana*	1-888-760-0068
Uruguay	00040-5210067
Venezuela	(58 212) 240-1111

\* Para llamar desde teléfonos móviles a estos números gratuitos, póngase en contacto con su operador telefónico local.

Si su país no figura en la lista, comuníquese con la oficina de ventas de Epson del país más cercano. Puede incurrir en costos de llamada interurbana o de larga distancia.

**Nota:** Para obtener ayuda con cualquier otro software en su sistema, consulte la documentación del software para obtener soporte técnico.

**Compra de suministros y accesorios**

Puede comprar accesorios Epson originales de un distribuidor de productos Epson autorizado. Para encontrar el más cercano, visite la página [latin.epson.com](http://latin.epson.com) o llame a la oficina de ventas de Epson más cercana.

**Tema principal:** [Solución de problemas](#)

---

# Especificaciones técnicas

En las siguientes secciones se enumeran las especificaciones técnicas de su producto.

[Requisitos de sistema para Windows](#)

[Requisitos de sistema para Mac](#)

[Especificaciones generales](#)

[Especificaciones de las dimensiones](#)

[Especificaciones eléctricas](#)

[Especificaciones ambientales](#)

[Especificaciones de la interfaz USB](#)

[Especificaciones de seguridad y homologaciones](#)

## Requisitos de sistema para Windows

Asegure que su sistema cumple con los siguientes requisitos antes de utilizarlo con el escáner.

<b>Sistema</b>	Microsoft Windows 11, Windows 10, Windows 8.x, Windows 7
<b>Interfaz</b>	USB 2.0 (conector estándar Tipo B )

**Tema principal:** [Especificaciones técnicas](#)

## Requisitos de sistema para Mac

Asegure que su sistema cumple con los siguientes requisitos antes de utilizarlo con el escáner.

<b>Sistema</b>	OS X 10.11 o posterior, macOS 11 o posterior (La función Cambio rápido de usuarios en OS X no es compatible).
<b>Interfaz</b>	Macintosh USB

**Nota:** Epson Scan no es compatible con el Sistema de archivos UNIX (UFS, por sus siglas en inglés) para OS X. Instale Epson Scan en un disco o en una partición que no utilice UFS.

**Tema principal:** [Especificaciones técnicas](#)

## Especificaciones generales

<b>Tipo de escáner</b>	Escáner plano a color
<b>Dispositivo fotoeléctrico</b>	CIS
<b>Píxeles efectivos</b>	40 800 × 56 160 píxeles a 4800 dpi El área de escaneo puede ser limitado si el ajuste de resolución es alto.
<b>Tamaño del documento</b>	Máximo: 8,5 × 11,7 pulg. (216 × 297 mm); Carta EE. UU. o A4
<b>Resolución de escaneo</b>	4800 ppp (digitalización principal) 4800 ppp (subdigitalización)
<b>Resolución de salida</b>	50 a 4800, 7200 y 9600 ppp (50 a 4800 ppp en incrementos de 1 ppp)
<b>Datos de imagen</b>	48 bits internos por color 24 bits externos por color
<b>Interfaz</b>	Un puerto USB de alta velocidad
<b>Fuente de luz</b>	LED

Tema principal: [Especificaciones técnicas](#)

## Especificaciones de las dimensiones

<b>Altura</b>	1,6 pulg. (39 mm)
<b>Anchura</b>	9,9 pulg. (249 mm)
<b>Profundidad</b>	14,4 pulg. (364 mm)
<b>Peso</b>	3,1 lb (1,4 kg)

Tema principal: [Especificaciones técnicas](#)

## Especificaciones eléctricas

**Nota:** Consulte la etiqueta del escáner para obtener información de voltaje.

<b>Fuente de alimentación</b>	Alimentación bus USB
<b>Voltaje nominal de entrada</b>	CC de 5 V
<b>Corriente nominal de entrada</b>	0,5 A
<b>Consumo eléctrico</b>	En funcionamiento: 2,5 W Preparado: 1,1 W Apagado: 0,0125 W

Tema principal: [Especificaciones técnicas](#)

## Especificaciones ambientales

<b>Temperatura</b>	En funcionamiento: 50 a 95 °F (10 a 35 °C) Almacenado: -4 a 140 °F (-20 a 60-°C)
<b>Humedad</b> (sin condensación)	En funcionamiento: 20 a 80% HR Almacenado: 20 a 80% HR
<b>Condiciones de funcionamiento</b>	Condiciones normales de oficina u hogar

**Nota:** No utilice el escáner bajo la luz solar directa, cerca de una fuente de luz fuerte o en un lugar donde haya mucho polvo.

Tema principal: [Especificaciones técnicas](#)

## Especificaciones de la interfaz USB

<b>Tipo de interfaz</b>	Especificaciones de bus universal en serie (USB), revisión 2.0
<b>Estándar eléctrico</b>	Modo de velocidad máxima (12 Mbits por segundo) y modo de alta velocidad (480 Mbits por segundo) de la Especificación de bus serie universal (USB), revisión 2.0
<b>Tipo de conector</b>	Un puerto Micro-B

Tema principal: [Especificaciones técnicas](#)

## Especificaciones de seguridad y homologaciones

**Estados Unidos**

EMC: FCC parte 15 Subparte B Clase B

**Canadá**

EMC: CAN/CSA-CEI/IEC CISPR 22 Clase B

**Tema principal:** [Especificaciones técnicas](#)

---

## Avisos

Consulte las siguientes secciones para conocer avisos importantes acerca de su producto.

[Residuos de Aparatos Eléctricos y Electrónicos \(RAEE\) para América Latina](#)

[Instrucciones importantes de seguridad](#)

[Lapso de tiempo predeterminado para la gestión de energía de los productos Epson](#)

[Restricciones de copiado](#)

[Marcas comerciales](#)

[Aviso de derechos reservados](#)

## Residuos de Aparatos Eléctricos y Electrónicos (RAEE) para América Latina

La etiqueta de un contenedor tachado que hallará en su producto indica que este producto no se puede tirar con la basura doméstica normal. Para impedir posibles daños medioambientales o para la salud, separe este producto de otros canales de desecho para garantizar que se recicle de una forma segura para el medio ambiente. Para más información sobre las instalaciones de recolección disponibles, diríjase a las autoridades locales o al punto de venta donde adquirió este producto.



**Nota:** Esta información solo aplica a los usuarios de la provincia de Buenos Aires, Argentina, en concordancia con la Ley Nro. 14321 de la provincia de Buenos Aires sobre gestión de Residuos de Aparatos Eléctricos y Electrónicos (RAEE).

Esta información se aplica para la República del Perú, en cumplimiento con el reglamento RAEE DS-001-2012 MINAM sobre la gestión de Residuos de Aparatos Eléctricos y Electrónicos (RAEE). Para más información sobre los puntos de acopio, contacte con nuestra línea de atención al cliente 0800-10-126 ó 418-0210.

Para otros países y localidades, por favor contáctese con su gobierno local para investigar la posibilidad de reciclar su producto.

Tema principal: [Avisos](#)

## Instrucciones importantes de seguridad

Siga estas instrucciones de seguridad cuando configure y utilice el producto:

- Lea todas estas instrucciones y siga todas las advertencias e instrucciones señaladas en el producto.
- Coloque el producto cerca de la computadora de forma que el cable de interfaz lo alcance con facilidad. No coloque o guarde el producto al aire libre, cerca de suciedad o polvo excesivo, agua, fuentes de calor o en lugares sujetos a golpes, vibraciones, altas temperaturas o humedad, luz solar directa, fuentes potentes de luz o cambios rápidos de temperatura o humedad.
- No utilice el producto con las manos mojadas.
- Cuando conecte este producto a una computadora o a otro dispositivo con un cable, asegúrese de que la orientación de los conectores sea correcta. Cada conector tiene solamente una orientación correcta. Si introduce un conector de forma equivocada, puede dañar los dos dispositivos que están conectados por el cable.
- No inserte objetos en ninguna abertura, pues podrían tocar puntos de voltaje peligrosos o provocar un cortocircuito en los componentes del producto. Existe el peligro de descargas eléctricas.
- Coloque el producto sobre una superficie plana y estable que se extienda más allá de la base del producto en todas las direcciones. Si coloca el producto cerca de la pared, deje por lo menos 3,9 pulg. (10 cm) entre la parte posterior del producto y la pared.
- Después de reemplazar las piezas consumibles, deséchelas de forma adecuada siguiendo las reglas de sus autoridades locales. No las desmonte.
- No coloque o guarde el producto al aire libre, en un automóvil, cerca de suciedad o polvo excesivo, agua, fuentes de calor o en lugares sujetos a golpes, vibraciones, condensación, altas temperaturas o humedad, luz solar directa, fuentes potentes de luz o cambios rápidos de temperatura o humedad.
- Nunca desmonte, modifique o intente reparar el producto o un accesorio usted mismo salvo cuando se explique específicamente en este manual.

### USB

- No se debe colocar el cable USB en lugares donde se pueda estropear, cortar, desgastar, enredar o torcer.
- No coloque ningún objeto encima del cable USB y no coloque el cable donde se pueda pisar o aplastar. Tenga cuidado de mantener el cable USB recto en el extremo.
- Si no va a utilizar el producto por un largo periodo de tiempo, desconecte el cable USB de la computadora.



- Desconecte el producto y el cable USB y póngase en contacto con un técnico cualificado si se presenta alguna de las siguientes condiciones: si ha penetrado líquido en el producto, si el producto ha sufrido una caída o si la carcasa ha resultado dañada, si el producto no funciona normalmente o muestra un cambio significativo en su rendimiento. (No ajuste los controles que no figuren en las instrucciones de uso).

**Tema principal:** [Avisos](#)

## Lapso de tiempo predeterminado para la gestión de energía de los productos Epson

Este producto entrará en modo de reposo después de un periodo de inactividad. El lapso de tiempo se ha fijado en la fábrica para asegurar que el producto cumpla con las normas de Energy Star sobre eficiencia de energía, y no puede ser modificado por el consumidor.

**Tema principal:** [Avisos](#)

## Restricciones de copiado

Observe las siguientes restricciones para realizar un uso responsable y legal de su escáner.

Está prohibida por ley el fotocopiado de los siguientes documentos:

- Billetes bancarios, monedas, valores cotizables emitidos por el gobierno, bonos garantizados emitidos por el gobierno y valores municipales
- Sellos postales no utilizados, tarjetas postales franqueadas y otros documentos postales oficiales franqueados
- Timbres fiscales y bonos emitidos por el gobierno según el procedimiento legal

Sea prudente a la hora de copiar los siguientes documentos:

- Valores cotizables privados (títulos de acciones, títulos negociables, cheques, etc.), abonos mensuales, billetes de tarifa reducida, etc.
- Pasaportes, licencias de conducir, certificados médicos, tarjetas de peaje, cupones de comida, boletos, etc.

**Nota:** También puede estar prohibida por ley la copia de estos artículos.

### Uso responsable de los materiales con derechos de autor

Los productos se pueden usar de forma incorrecta si son utilizados para fotocopiar materiales con derechos de autor. A menos que esté actuando según el consejo de un abogado experto, debe ser

responsable y respetuoso y obtener el permiso del propietario de los derechos de autor antes de copiar cualquier material publicado.

**Tema principal:** [Avisos](#)

## **Marcas comerciales**

Epson® y Perfection® son marcas registradas y el logo de EPSON es un logotipo registrado de Seiko Epson Corporation.

Mac, macOS y OS X son marcas comerciales de Apple Inc., registradas en EE. UU. y en otros países.

Google Drive es una marca comercial de Google LLC.

Microsoft y Windows son marcas comerciales del grupo de compañías de Microsoft.

Aviso general: El resto de los productos que se mencionan en esta publicación aparecen únicamente con fines de identificación y pueden ser marcas comerciales de sus respectivos propietarios. Epson renuncia a todos los derechos sobre dichas marcas.

The EPSON logo is displayed in a bold, blue, sans-serif font. The letters are all uppercase and have a registered trademark symbol (®) to the upper right of the 'N'.

**Tema principal:** [Avisos](#)

## **Aviso de derechos reservados**

Quedan reservados todos los derechos. Ninguna parte de esta publicación podrá ser reproducida, almacenada en un sistema de recuperación, transmitida bajo ninguna forma por ningún medio, ya sea electrónico, mecánico, de fotocopiado, grabación o cualquier otro, sin el previo consentimiento por escrito de Seiko Epson Corporation. La información contenida en el presente aplica solamente a este producto Epson. Epson no se hace responsable si esta información es utilizada en otros productos.

Ni Seiko Epson Corporation ni sus filiales asumirán responsabilidad ante el comprador de este producto o ante terceros por daños, pérdidas, costos o gastos en que incurrieren los usuarios como consecuencia de: accidente, uso inadecuado o abuso de este producto o modificaciones, reparaciones o alteraciones no autorizadas al mismo, o (excluidos los EE. UU.) por no seguir rigurosamente las instrucciones de operación y mantenimiento de Seiko Epson Corporation.

Seiko Epson Corporation no se hace responsable por ningún daño o problemas causados por el uso de diferentes accesorios o productos consumibles que no sean Productos originales Epson o Productos aprobados Epson ratificados por Seiko Epson Corporation.

Seiko Epson Corporation no se hace responsable de cualquier daño provocado por interferencias electromagnéticas producidas al utilizar cables de interfaz que no sean designados como Productos aprobados Epson ratificados por Seiko Epson Corporation.

La información que se incluye en el presente está sujeta a cambios sin previo aviso.

[libTIFF Software Acknowledgment](#)

[Una nota sobre el uso responsable de los materiales con derechos de autor](#)

[Atribución de derechos reservados](#)

**Tema principal:** [Avisos](#)

## **libTIFF Software Acknowledgment**

Copyright © 1988-1997 Sam Leffler

Copyright © 1991-1997 Silicon Graphics, Inc.

Permission to use, copy, modify, distribute, and sell this software and its documentation for any purpose is hereby granted without fee, provided that (i) the above copyright notices and this permission notice appear in all copies of the software and related documentation, and (ii) the names of Sam Leffler and Silicon Graphics may not be used in any advertising or publicity relating to the software without the specific, prior written permission of Sam Leffler and Silicon Graphics.

THE SOFTWARE IS PROVIDED "AS-IS" AND WITHOUT WARRANTY OF ANY KIND, EXPRESS, IMPLIED OR OTHERWISE, INCLUDING WITHOUT LIMITATION, ANY WARRANTY OF MERCHANTABILITY OR FITNESS FOR A PARTICULAR PURPOSE.

IN NO EVENT SHALL SAM LEFFLER OR SILICON GRAPHICS BE LIABLE FOR ANY SPECIAL, INCIDENTAL, INDIRECT OR CONSEQUENTIAL DAMAGES OF ANY KIND, OR ANY DAMAGES WHATSOEVER RESULTING FROM LOSS OF USE, DATA OR PROFITS, WHETHER OR NOT ADVISED OF THE POSSIBILITY OF DAMAGE, AND ON ANY THEORY OF LIABILITY, ARISING OUT OF OR IN CONNECTION WITH THE USE OR PERFORMANCE OF THIS SOFTWARE.

**Tema principal:** [Aviso de derechos reservados](#)

## **Una nota sobre el uso responsable de los materiales con derechos de autor**

Epson pide a todos los usuarios a ser responsables y respetuosos de las leyes de derechos de autor cuando utilicen cualquier producto Epson. Aunque las leyes de algunos países permiten la copia limitada o la reutilización de material con derechos de autor en ciertas circunstancias, estas circunstancias pueden no ser tan amplias como algunos suponen. Póngase en contacto con su asesor legal si tiene alguna pregunta acerca de la ley de derechos de autor.

**Tema principal:** [Aviso de derechos reservados](#)

## **Atribución de derechos reservados**

© 2023 Epson America, Inc.

5/23

CPD-62792

**Tema principal:** [Aviso de derechos reservados](#)