

Satel®

APMD-250

Draadloze dual detector

CE

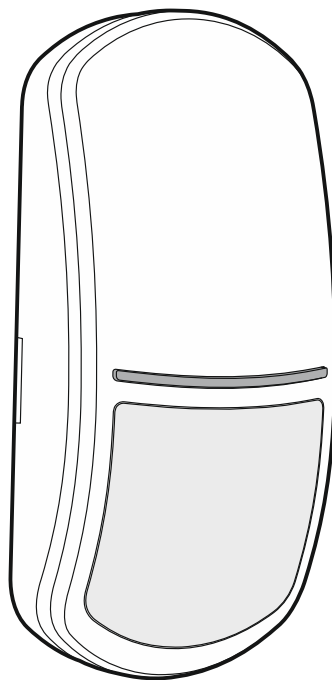

Firmware versie 1.01

apmd-250_nl 12/19

SATEL sp. z o.o. • ul. Budowlanych 66 • 80-298 Gdańsk • POLAND
tel. +48 58 320 94 00
www.satel.eu

BELANGRIJK

Het apparaat dient door gekwalificeerd personeel geïnstalleerd te worden.

Voorafgaand aan de installatie, lees aandachtig deze handleiding door.

Uw rechten op garantie vervallen indien u wijzigingen, modificaties of reparaties uitvoert welke niet door de fabrikant zijn goedgekeurd.

Een label met het apparaat type bevindt zich op de behuizing.

SATEL streeft ernaar de kwaliteit van haar producten voortdurend te verbeteren, wat kan resulteren in wijzigingen van de technische specificaties en software. De actuele informatie over de aangebrachte wijzigingen is beschikbaar op de website.

Bezoek ons op:
<http://www.satel.eu>

Hierbij verklaart SATEL sp. z o.o. dat de draadloze apparatuur van het type APMD-250 voldoet aan Richtlijn 2014/53 / EU. De volledige tekst van de EU conformiteitsverklaring is beschikbaar op het volgende internetadres: www.satel.eu/ce

De volgende symbolen kunnen in deze handleiding gebruikt worden:



- opmerking,



- waarschuwing.

De APMD-250 detector detecteert beweging in een beveiligd gebied. De detector is ontworpen voor gebruik in het ABAX 2 / ABAX tweeweg draadloze systeem. Deze handleiding heeft betrekking op de detector met firmware versie 1.01, en wordt ondersteund door de:

- ABAX 2:
 - ACU-220 / ACU-280 controller,
 - ARU-200 repeater.
- ABAX:
 - ACU-120 / ACU-270 controller (firmware versie 5.04 of nieuwer),
 - ARU-100 repeater (firmware versie 2.02 of nieuwer),
 - INTEGRA 128-WRL alarmsysteem (firmware versie 1.19 of nieuwer en de firmware versie van de processor gebruikt voor aansturing van het ABAX systeem, 3.10 of nieuwer).

1 Eigenschappen

- Bewegingsdetectie via twee detectoren: passief infrarood detector (PIR) en radar detector (MW).
- Aanpasbare detectie gevoeligheid van beide detectoren.
- Digitaal bewegingsdetectie algoritme voor beide detectoren.
- Digitale temperatuur compensatie.
- Detectoren zijn apart te testen.
- Optie om de kruipzone beveiliging in / uit te schakelen.
- De mogelijkheid om de lens te vervangen door een gordijn of een long-beam lens.
- Gecodeerde tweeweg draadloze communicatie in de 868 MHz frequentieband (AES-standaard voor het ABAX 2 systeem).
- Transmissiekanaal diversiteit – 4 kanalen met automatische selectie van het beste transmissiekanaal, zonder te interfereren met andere signalen op de 868 MHz frequentieband (alleen voor het ABAX 2 systeem).
- Externe firmware update van de detector (alleen voor het ABAX 2 systeem).
- Externe configuratie.
- Ingebouwde temperatuursensor (temperatuur meetbereik van -10°C tot +55°C).
- LED indicaties.
- Supervisie op het bewegingsdetectie systeem.
- “ECO” optie voor een langere batterij levensduur (alleen voor het ABAX 2 systeem).
- Batterij status controle.
- Sabotage beveiliging tegen het openen van de behuizing en verwijdering van het montage oppervlak.
- Verstelbare montage beugel inbegrepen.

2 Specificaties

Werking frequentieband.....868,0 MHz ÷ 868,6 MHz

Draadloos communicatiebereik (in open veld)

ABAX 2

ACU-220 tot 2000 m

ACU-280 tot 1600 m

ABAX.....	tot 500 m
Batterij.....	CR123A 3 V
Verwacht batterij levensduur.....	tot 2 jaar
Temperatuur meetbereik -10°C tot +55°C	
Nauwkeurigheid temperatuurmeting	±1°C
Stand-by verbruik	75 µA
Maximum verbruik	13 mA
Radar frequentie	24,125 GHz
Detectie snelheid	0,3...3 m/s
Opwarm tijd.....	40 s
Aanbevolen installatiehoogte	2 m...2,4 m
Detectiebereik.....	15 m x 24 m, 90°
Voldoet aan de normen.....	EN 50130-1, EN 50130-5, EN 50130-5-3
Veiligheidsklasse conform de EN50131-2-4 (detector direct op de muur gemonteerd)	Grade 2
Milieuklasse conform de EN50130-5	II
Bedrijfstemperatuur.....	-10°C...+55°C
Maximale luchtvochtigheid.....	93±3%
Afmetingen.....	62 x 137 x 42 mm
Gewicht	152 g

3 Beschrijving

Draadloze communicatie

De detector maakt op regelmatige tijdsintervallen verbinding met de controller / alarmsysteem om informatie te geven over de status (periodieke communicatie). Aanvullende communicatie kan plaatsvinden bij een alarm (zie "Werkingsmode").

Alarmen

De detector zal een alarm rapporteren:

- na het detecteren van beweging in het beveiligde gebied door beide detectoren, binnen een periode van 5 seconden (dit alarm kan alleen in de actieve mode worden gerapporteerd - zie "Werkingsmode"),
- na detecteren van een storing in het bewegingsdetectie systeem,
- na openen van de sabotageschakelaar (sabotage alarm).

Werkingsmode

Actief – informatie over een sabotage alarm en bewegingsdetectie alarm wordt direct verzonden. De radar detector is ingeschakeld nadat beweging door de infrarood detector gedetecteerd is.

Passief – informatie over een sabotage alarm wordt direct verzonden. De radar detector is uitgeschakeld en zal geen alarm activeren nadat beweging gedetecteerd is. Tijdens de periodieke communicatie wordt informatie verzonden of de PIR detector beweging gedetecteerd heeft. Deze werkingsmode verlengt de gebruiksduur van de batterij.

De detector werkingsmode wordt op afstand geconfigureerd. Als de detector wordt gebruikt in het INTEGRA / VERSA alarmsysteem, is de werkingsmode afhankelijk van de blok status (blok uitgeschakeld - passieve mode, blok ingeschakeld - actieve mode). Raadpleeg de

handleiding van de ABAX 2 / ABAX controller / INTEGRA 128-WRL handleiding voor meer informatie.

Energiebesparende mode (ECO)

Als u de levensduur van de batterij wilt verlengen, kunt u in de detector de optie "ECO" inschakelen. Wanneer de optie "ECO" ingeschakeld is, vindt de periodieke communicatie elke 3 minuten plaats. Zo kan de levensduur van de batterij tot vier keer worden verlengd. De optie is alleen beschikbaar in het ABAX 2 systeem. De detector met "ECO" optie ingeschakeld voldoet aan de eisen van de EN50131-2-4 standaard voor Grade 2.

Test mode

In de test mode is de LED ingeschakeld, waardoor het testen van de detector eenvoudiger wordt. Het starten en beëindigen van de test mode wordt beschreven in de ABAX 2 / ABAX controller handleiding / de INTEGRA 128-WRL alarmsysteem handleiding.



Na het starten van de test mode wordt automatisch de kalibratie van de radar detector gestart. Gedurende 10 seconden nadat de test mode gestart is mag er geen bewegend object in het detectiegebied van de radar detector zijn, omdat dit een juiste kalibratie van de detector verhindert.

LED's

De LED's knipperen ongeveer 40 seconden na het plaatsen van de batterij, wat betekent dat de detector opstart. De LED's werken ook in de test mode en geven het volgende weer:

- periodieke communicatie – korte knipperen (80 milliseconden),
- bewegingsdetectie – AAN voor 2 seconden.

Supervisie op het bewegingsdetectie systeem

Wanneer het bewegingsdetectie systeem niet juist functioneert, meldt de detector een alarm tijdens de periodieke communicatie. Het alarm zal aanhouden totdat de fout gereset is (lange activering).

Batterij status controle

Indien het voltage van de batterij onder de 2,75 V komt, dan wordt een lage batterij melding mee verzonden tijdens elke transmissie.



Als reactie op een batterij spanningsdaling onder de 2,75 V, wordt de gevoeligheid van de detectoren in de detector automatisch verlaagd om vals alarm te voorkomen.

Wacht bij het vervangen van de batterij ongeveer 1 minuut tussen het verwijderen van de oude batterij en het installeren van de nieuwe.

Elektronische module



Verwijder de plastic beschermingskap van de printplaat niet, om schade aan de componenten op de print te voorkomen.

Raak de pyro-sensor nooit aan, deze kan daardoor beschadigen.

- ① CR123A lithium batterij.
- ② radar detector.
- ③ LED indicatie.
- ④ element niet gebruikt.
- ⑤ sabotageschakelaar reagerend bij het openen van de behuizing.
- ⑥ PIR detector (dual element pyro-sensor).

Aan de andere kant van de module is een sabotageschakelaar gesitueerd welke reageert bij het verwijderen van de detector van het montage oppervlak.

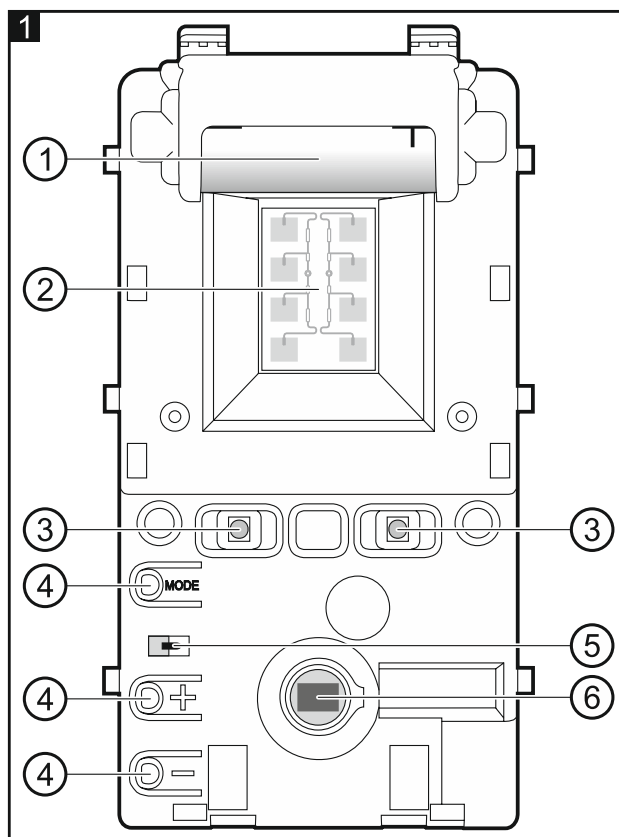

4 Installatie

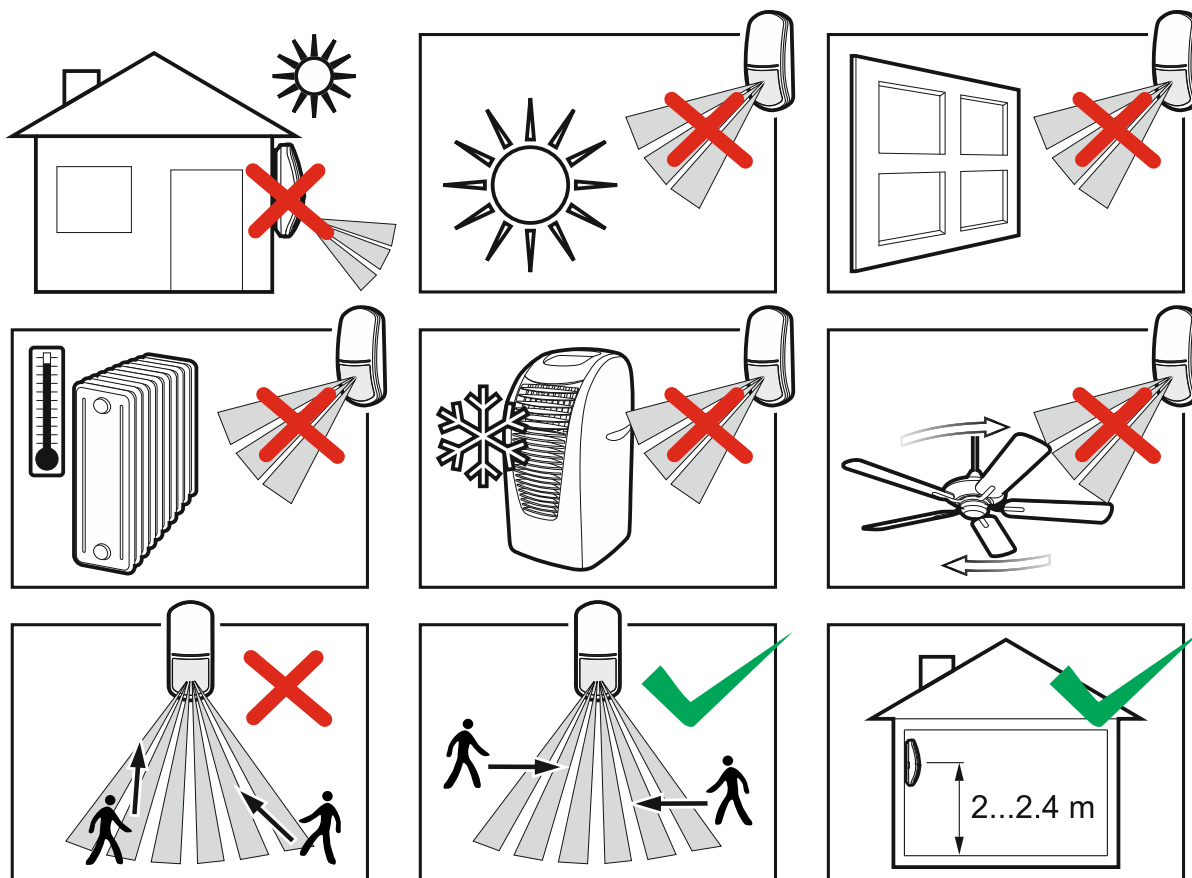

Er bestaat een gevaar voor explosie van de batterij, indien de batterij anders gebruikt of behandeld wordt dan aanbevolen door de fabrikant.

Let op bij de installatie en het vervangen van de batterij. De fabrikant is niet aansprakelijk voor de consequenties van het niet juist plaatsen van de batterij.

De gebruikte batterijen mogen niet worden weggegooid, maar moeten worden weggegooid in overeenstemming met de bestaande regels voor milieubescherming.

1. Open de behuizing (Afb. 2).
2. Verplaats de elektronikamodule naar beneden om deze te ontgrendelen en verwijder deze vervolgens uit de behuizing (Afb. 3).
3. Plaats de batterij en voeg de detector toe aan het draadloze systeem (zie de ABAX 2 / ABAX controller handleiding of de INTEGRA 128-WRL installatie handleiding). De sticker met het serienummer, welke ingevoerd dient te worden bij de registratie, kan gevonden worden op de print.



In het INTEGRA / VERSA alarmsysteem zal de detector geïdentificeerd worden als APMD-150.

Gelijktijdige werking van de detector in de ABAX 2 en ABAX controller / INTEGRA 128-WRL alarmsysteem is niet mogelijk.

4. Plaats de elektronikamodule terug in de behuizing en beweeg deze omhoog tot deze vergrendeld.
5. Sluit de behuizing.

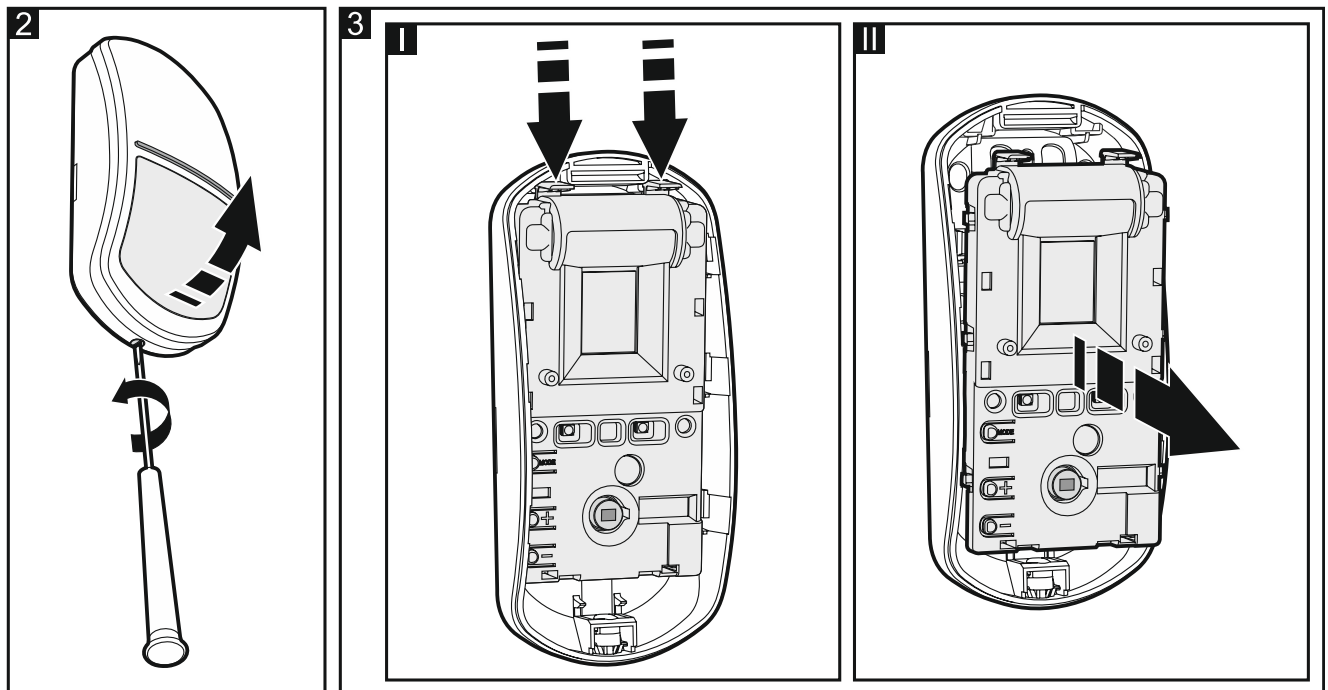

6. Selecteer de plaats waar de detector geïnstalleerd moet worden en bevestig deze daar tijdelijk.
7. Controleer het ontvangen signaalniveau van de detector door de ABAX 2 / ABAX controller of door het INTEGRA 128-WRL alarmsysteem. Indien het signaalniveau lager is dan 40%, selecteer dan een andere installatie locatie. Soms is het voldoende om het apparaat 10 tot 20 cm te verplaatsen om een aanzienlijke verbetering van de signaal kwaliteit te verkrijgen.



Met de ARF-200 tester kunt u op de toekomstige installatielocatie de draadloze signaalsterkte controleren, zonder dat u daar detector hoeft te plaatsen.

8. Verwijder de voorkant (Afb. 2) en verwijder de elektronikamodule (Afb. 3).
9. Maak gaten in de behuizing.
10. Bevestig de achterkant van de behuizing aan de muur (Afb. 4) of bevestig deze op de muur/plafond beugel (Afb. 5). De meegeleverde muurpluggen zijn bedoeld voor beton, baksteen, enz. Gebruik voor andere soorten oppervlakken (gipsplaat, holle wanden) de juiste muurpluggen.



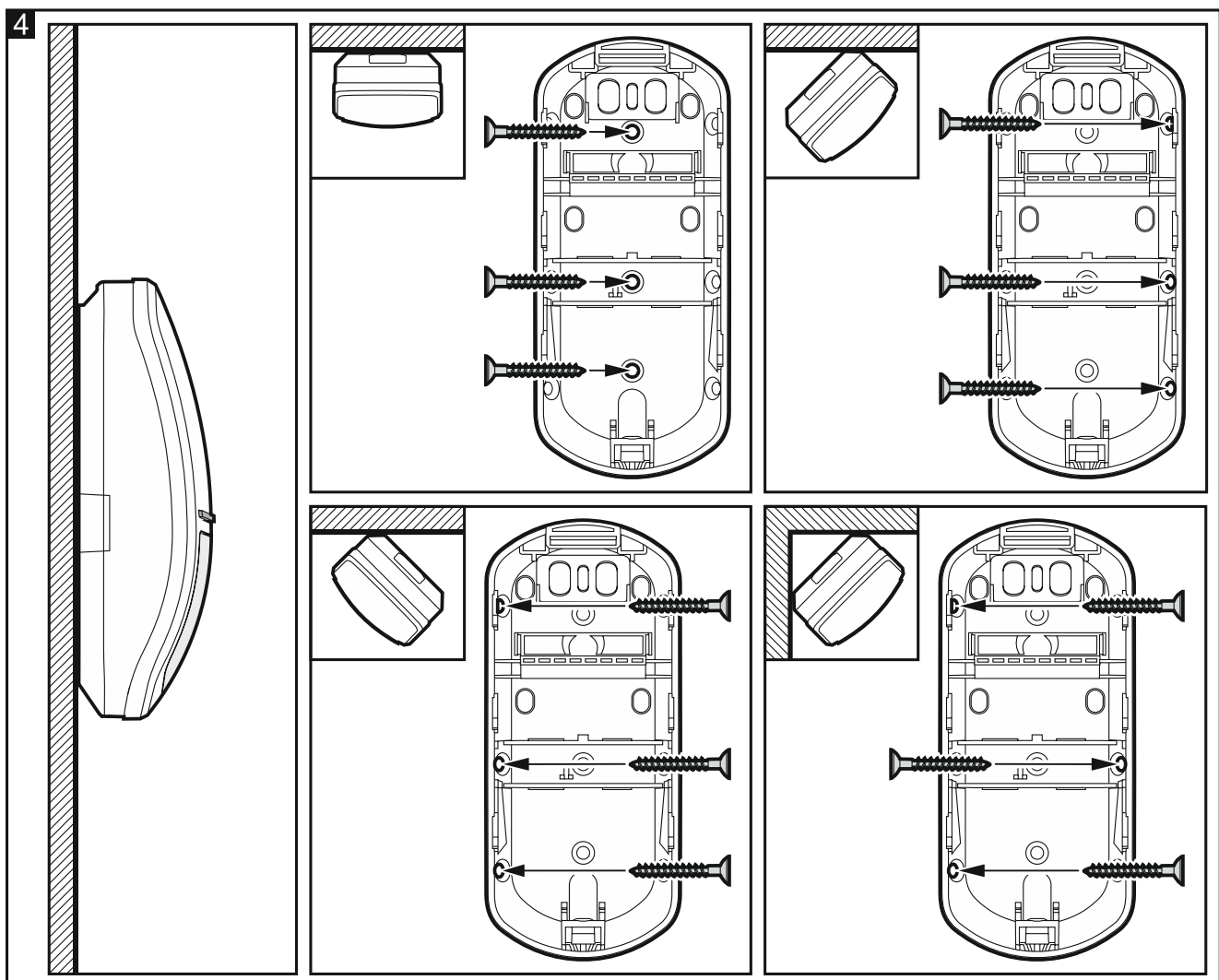

Als de detector moet voldoen aan de EN50131-2-4 eisen voor Grade 2, installeer deze dan niet op de montagebeugel (indien geïnstalleerd op de beugel voldoet de detector aan de standaard eisen voor Grade 1).

11. Plaats de elektronische module in de behuizing.
12. Als de detector de kruipzone moet beveiligen, draai dan de knop aan de binnenkant van de detectorkap in de positie die wordt getoond in afbeelding 6-A. Als de detector de kruipzone NIET moet beveiligen, draai dan de knop dan in de positie die wordt getoond in Afb. 6-B.



13. Sluit de behuizing.
14. Configureer de detector instellingen (gevoeligheid van de PIR detector, gevoeligheid van de radar detector, de werking in de test mode, enz. – zie de ABAX 2 / ABAX controller handleiding / INTEGRA 128-WRL alarmsysteem handleiding).
15. Start de test mode (zie de ABAX 2 / ABAX controller handleiding / INTEGRA 128-WRL alarmsysteem handleiding).

16. Controleer of bij beweging binnen het detectiegebied van de detector ervoor zorgt dat de LED's gaan branden. Afb. 7 toont het maximale detectiebereik  en de kruipzone  van een detector die geïnstalleerd is op 2,4 m hoogte.



Afb. 7 toont het bereik van de APMD-250 detector met de wide-angle (WD) Fresnel lens, die standaard in de detector geïnstalleerd is. U kunt de behuizingkap van de detector vervangen om zo een andere lens te installeren. Het SATEL product assortiment omvat behuizingkapjes met een gordijn (CT) lens en met een long-beam (LR) lens.

17. Beëindig de test mode.

